

DE Montageanleitung

EN Table of Contents

IT Istruzioni generali per il montaggio

FI Asennusohje

FR Instructions de montage

ES Índice de contenido

HR Opća uputa za montažu

NL Montagehandleiding

SE Innehåll

SI Splošna navodila za montažo

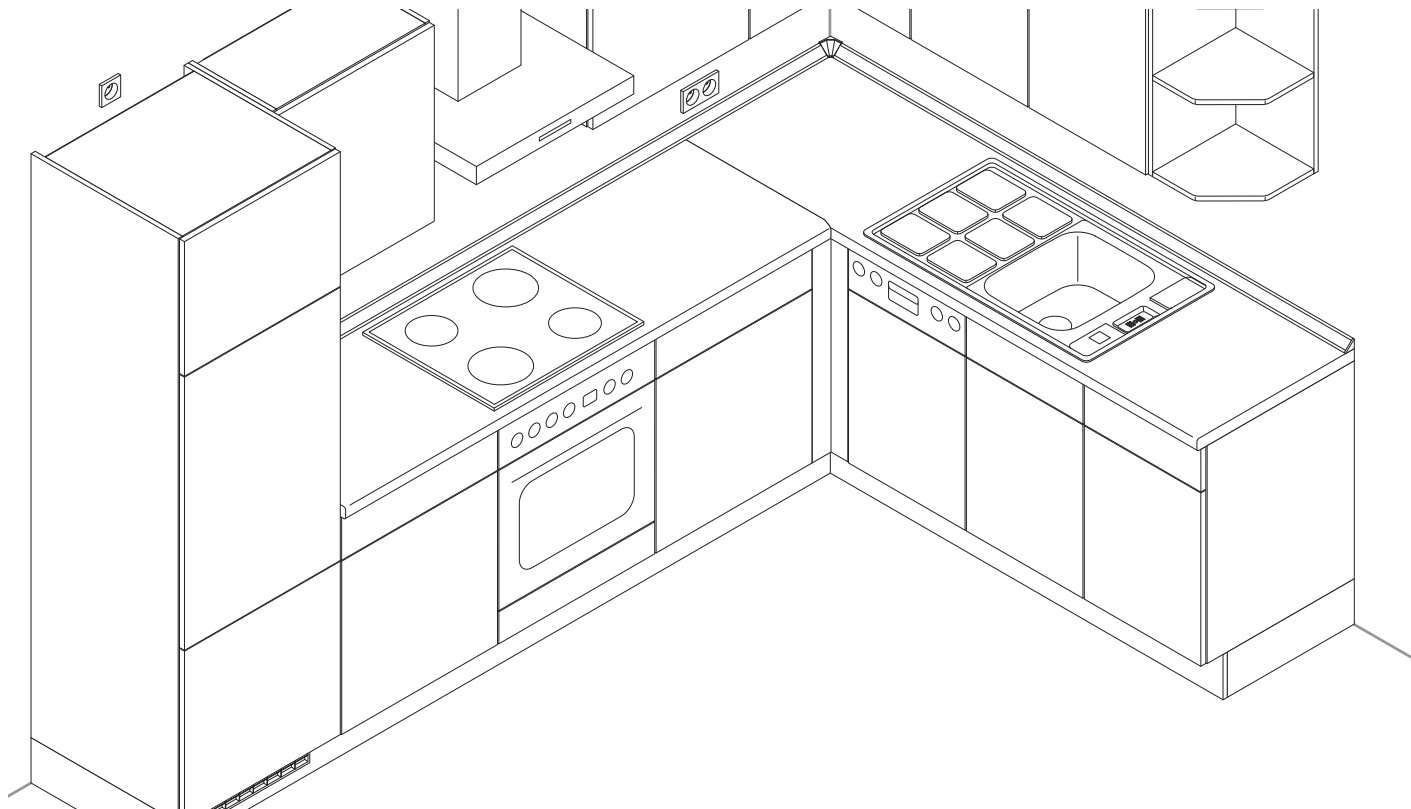

DE		FR		NL	
Allgemeine Hinweise	6 - 21	Consignes d'ordre général	6 - 21	Algemene instructies	6 - 21
Kippsicherung	22 - 24	Anti-basculement	22 - 24	Kantelbeveiliging	22 - 24
Unterschränke	25 - 27	Eléments bas	25 - 27	Onderkasten	25 - 27
Winkelpasstück	28 - 30	Fileur d'angle	28 - 30	Hoekpasstuk	28 - 30
Frontpasstück	31	Fileur de façade	31	Frontpasstuk	31
Rückwandverkleidung	32 - 33	Habillage arrière	32 - 33	Achterwandbekleding	32 - 33
Arbeitsplatten	34 - 36	Plans de travail	34 - 36	Werkbladen	34 - 36
Nischenverkleidung	37	Habillage de crédence	37	Nisbekleding	37
Sockel	38 - 41	Socle	38 - 41	Plinten	38 - 41
Wandschränke	42 - 47	Eléments hauts	42 - 47	Wandkast	42 - 47
Drehtüren	48 - 49	Portes tournantes	48 - 49	Draaideuren	48 - 49
Schubkästen und Frontauszüge	50 - 54	Tiroirs et blocs coulissants	50 - 54	Ladekasten en uittrekfronten	50 - 54

	EN		ES		SE
General Information	6 - 21	Indicaciones generales	6 - 21	Allmän information	6 - 21
Tilt protection	22 - 24	Seguro antivuelco	22 - 24	Tippskydd	22 - 24
Base Units	25 - 27	Armarios bajos	25 - 27	Underskåp	25 - 27
Corner Post	28 - 30	Regleta de ajuste angular	28 - 30	Vinkelstycke	28 - 30
Front Corner Post	31	Pieza de ajuste del frente	31	Passbit	31
Back cladding	32 - 33	Revestimiento del fondo	32 - 33	Bakvägg	32 - 33
Worktop	34 - 36	Encimeras	34 - 36	Bänkskivor	34 - 36
Recess paneling	37	Revestimiento de hornacina	37	Nischenverkleidung	37
Plinths	38 - 41	Zócalo	38 - 41	Socklar	38 - 41
Wall units	42 - 47	Armario de pared	42 - 47	Väggskåp	42 - 47
Hinged Doors	48 - 49	Puertas giratorias	48 - 49	Luckor	48 - 49
Drawers and Front Pull-Outs	50 - 54	Cajones y gavetas frontales	50 - 54	Utdragslådor och grytlådor	50 - 54

	IT		HR		SI
Avvertenze	6 - 21	Opći uputci	6 - 21	Obča navodila	6 - 21
Sicura antiribaltamento	22 - 24	Zaštita od prevrtanja	22 - 24	Stabilne spodnje	22 - 24
Delle basi	25 - 27	Donjih ormara	25 - 27	Navodila	25 - 27
Degli spessori angolari	28 - 30	Kutni adapter	28 - 30	SI - Kotnik	28 - 30
Fascia frontale	31	Čeonog adaptera	31	Čelnega kotnika	31
Rivestimento del pannello posteriore	32 - 33	Stražnja maska	32 - 33	Obloga zadnje stene	32 - 33
Piani di lavoro	34 - 36	Radne ploče	34 - 36	Delovne plošče	34 - 36
Rivestimento per nicchie	37	Zidne obloga	37	Obloga niš	37
Zoccolo	38 - 41	Stalka	38 - 41	Podstavka	38 - 41
Dei pensili	42 - 47	Zidni ormar	42 - 47	Stenska omarica	42 - 47
Ante	48 - 49	Okretnih vrata	48 - 49	Vrtljivih vrat	48 - 49
Cassetti e cestoni	50 - 54	Ladica i čeonih izvadaka	50 - 54	Predalov in frontalnih izvlečkov	50 - 54

FI

Yleisiä ohjeita	6 - 21
Kallistuslukko	22 - 24
Alakaapit	25 - 27
Kulmakappale	28 - 30
Peitelevy	31
Väli tilan taustalevyt	32 - 33
Työtasot	34 - 36
Syvennysten taustalevyt	37
Sokkelit	38 - 41
Komerot	42 - 47
Kääntöovet	48 - 49
Vetolaatikot ja liukulaatikot	50 - 54

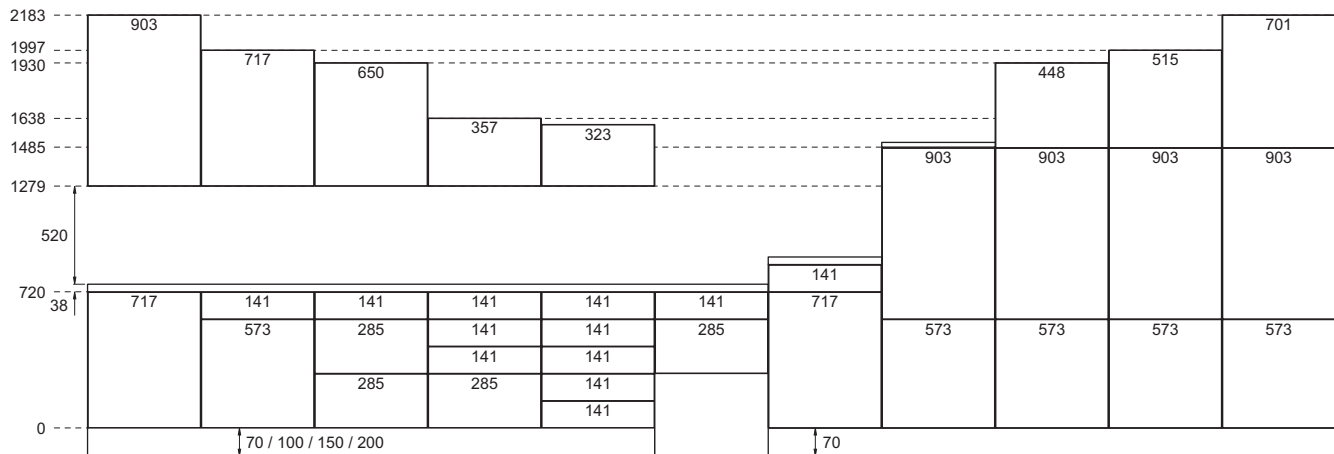

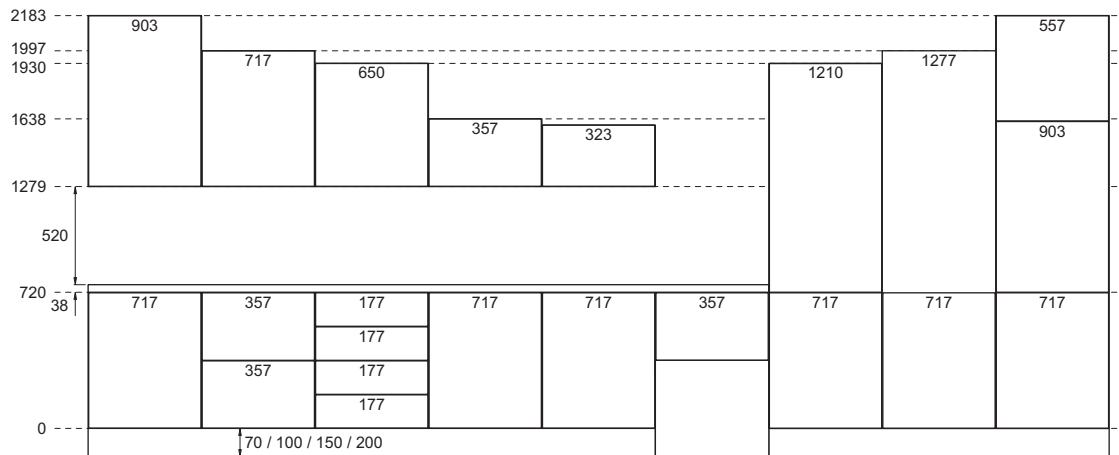

DE

Die Montage einer Einbauküche sollte von entsprechend geschulten Fachkräften durchgeführt werden. Vor der Montage müssen die Montagehinweise gelesen werden.

Spezielle, weiterführende Montageanleitungen und Hinweise liegen den Geräten, Spülen, Beleuchtungen und Sonderausstattungen bei und müssen zusätzlich beachtet werden. Alle Montagehinweise sind dem Endgebraucher nach der Montage auszuhändigen.

Die Einbauküche und ihre Einzelteile sind mit größter Sorgfalt und unter Berücksichtigung anerkannter handwerklicher Regeln und des Standes der Technik zu montieren. Dabei ist insbesondere auch die Beschaffenheit der Wände, der Decke und des Bodens zu berücksichtigen. Das mitgelieferte Befestigungsmaterial, zur Montage am Mauerwerk, ist ausschließlich für massive, feste Wände geeignet. Bei allen anderen Decken- Wand- und Bodenbeschaffenheiten, hat der Monteur für geeignetes Befestigungsmaterial zu sorgen.

Wandschränke sind so an der Wand zu befestigen, dass auch unter Belastung keine Gefahr des Herunterfallens besteht. Ferner sind bei der Montage die allgemeinen handwerklichen Regeln des Arbeitsschutzes einzuhalten.

Bei Klebearbeiten muss der Untergrund sauber, trocken sowie öl- und fettfrei sein. Eine ausreichende Menge des Klebemittels ist zu verwenden und die Herstellerangaben des Klebemittels sind zu berücksichtigen.

Werden die aufgeführten Montagehinweise nicht beachtet, oder wird die Montage fehlerhaft ausgeführt, kann es zur Beeinträchtigung der Gebrauchsfähigkeit bzw. zu Sach- und Personenschäden kommen. Für hierdurch entstandene Schäden kann der Hersteller keine Haftung übernehmen!

Einzelschränke, Küchenzeilen und Inseln müssen gegen Kippen gesichert werden.

Sanitär- und Elektroinstallationen dürfen nur von einer entsprechenden Fachkraft vorgenommen werden.

Bei der Montage von Zubehör und Elektrogeräten dürfen keine das Zubehör oder Elektrogerät verändernden Manipulationen vorgenommen werden. Das gilt insbesondere für Befestigungsbohrungen.

Überprüfen Sie vor der Montage, ob alle notwendigen Anschlüsse der Sanitär- und Elektroinstallationen vorhanden sind und fachgerecht ausgeführt wurden!

Vor Bohrarbeiten muss geprüft werden, dass an der Stelle des Bohrens keine Leitungen für Gas, Wasser, Strom, Heizung oder Abflüsse verlegt wurden.

Beiliegende Pflege- und Wartungsanleitungen sind zu beachten und dem Endgebraucher auszuhändigen. Evtl. vorhandene Schutzfolien sind erst im jeweils letzten Arbeitsgang zu entfernen.

Die Küche beinhaltet verschluckbare Kleinteile. Kinder unter 3 Jahre nicht ohne Beaufsichtigung lassen.

FR

Nous recommandons de confier le montage d'une cuisine équipée à des professionnels formés à cet effet. Avant le montage, lire absolument les consignes de montage.

Respecter en plus les autres instructions de montage et autres recommandations spéciales jointes aux appareils, éviers, éclairages et équipements spéciaux. Après l'achèvement du montage, remettre toutes les consignes de montage à l'utilisateur final.

Monter la cuisine à éléments et chacun de ses composants avec une minutie extrême et en respectant les règles artisanales reconnues ainsi que l'état de la technique. Il convient, en l'occurrence de tenir particulièrement compte de la consistance des murs, du plafond et du sol. Le matériel de fixation fourni pour le montage mural est exclusivement réservé à des murs pleins et solides. La personne chargée du montage est tenue de veiller à ce que le matériel de fixation soit approprié à la constitution solide de tous les plafonds, murs et sols. Donc fixer les éléments hauts sur un mur qui exclut tout risque de décrochage sous le poids de la charge. De plus, respecter les règles artisanales d'ordre générales de la sécurité du travail.

Le matériau de base doit absolument être propre, sec et exempt d'huile et de graisse pour les travaux d'encollage. Utiliser une quantité suffisante de colle et respecter les indications du fabricant de colle.

En cas de non-respect des présentes consignes de montage ou en cas d'exécution incorrecte du montage, s'attendre éventuellement à la perturbation de l'utilité ou à l'apparition de dommages tant matériels que corporels. Le fabricant décline toute responsabilité pour les dommages qui en découleraient !

Sécuriser la fixation des éléments isolés, les retours épis et les îlots contre tout basculement.

L'installation des équipements sanitaires et électriques doit être effectuée uniquement par un professionnel.

Lors du montage d'accessoires et d'appareils électroménagers, il est interdit d'effectuer toute manipulation pouvant les modifier voire les endommager. Ceci vaut particulièrement pour les perçages de fixation.

Avant le montage, contrôler la présence de tous les raccords requis des installations sanitaires et électriques et s'assurer qu'ils ont été exécutés de façon professionnelle !

Avant les travaux de perçage, s'assurer absolument qu'il n'y a pas de conduites (comme celles de gaz, d'eau, de courant, de chauffage ou d'eaux usées) posées au point de perçage.

Respecter les instructions de soin et d'entretien jointes et les remettre à l'utilisateur final. N'enlever respectivement des feuilles de protection éventuellement présentes qu'après chaque dernière étape de travail.

Le matériel de la cuisine comprend des petites pièces qui peuvent être avalées. Ne jamais laisser des enfants de moins de 3 ans sans surveillance.

NL

De montage van een inbouwkeuken dient uiteraard te worden uitgevoerd door daarvoor opgeleide monteurs. De montage-instructies dienen eerst gelezen te worden voordat de montage kan beginnen.

Speciale montagehandleidingen en instructies voor apparatuur, spoelbak, verlichting en speciale uitvoeringen moeten ook opgevolgd worden. Alle montage-instructies dienen na montage te worden overhandigd aan de eindgebruiker.

De inbouwkeuken en componenten daarvan moeten met grootste zorgvuldigheid worden gemonteerd, waarbij de geldende regels voor constructie worden nageleefd overeenkomstig de laatste stand van de techniek. De bijgeleverde bevestigingsmateriaal voor wandbevestiging is uitsluitend geschikt voor massieve solide wanden. Bij alle andere typen wanden, plafonds en vloeren moet de monteur voor geschikt bevestigingsmateriaal zorgen.

Wandkasten zo aan de wand bevestigen dat ook onder belasting er geen gevaar van afvallen bestaat. Daarbij moeten met name ook de eigenschappen van wanden, plafond en vloer in aanmerking worden genomen. Bovendien moeten bij de montage de algemene werkveiligheidsregels worden nageleefd.

Bij verlijming moet de ondergrond schoon, droog evenals olie- en vetvrij zijn. Er moet voldoende lijm worden gebruikt en de instructies van de fabrikant van het lijmproduct moeten worden nageleefd.

Worden de montage-instructies niet opgevolgd, of wordt de montage foutief uitgevoerd, dan kan dit leiden tot beperking van de gebruiksmogelijkheden c.q. tot schade aan goederen en personen. De fabrikant is niet aansprakelijk voor schade die hieruit ontstaat!

Afzonderlijke (los staande) kasten en keukeneilanden moeten tegen kantelen beveiligd worden.

Sanitaire voorzieningen en elektrische apparaten mogen alleen door erkende installateurs worden geplaatst.

Bij de montage van accessoires en elektronische apparatuur geen modificerende manipulaties aan de accessoires of de elektronische apparatuur doorvoeren. Dit geldt in het bijzonder voor bevestigingsboringen.

Controleer vóór montage of alle nood-zakelijke aansluitingen van de sanitaire voorzieningen en elektrische apparaten aanwezig zijn en deskundig zijn uitgevoerd!

Bij het boren moet eerst worden gecontroleerd of op die plek geen leidingen voor gas, water, elektriciteit of afvoer lopen.

Neem de bijgesloten onderhouds- en servicehandleidingen in acht en verwijder de aan de eindgebruiker te overhandigen beschermende folie pas op het laatst.

De keuken bevat kleine inslikbare onderdelen. Kinderen van onder de 3 niet zonder toezicht alleen laten.

EN

The built-in kitchen should be installed by trained, qualified professionals. Read all installation instructions prior to commencing installation.

Also adhere to additional specific installation instructions and information provided with appliances, sinks, light fixtures and special equipment. Once installation is completed, give all installation information to the end customer.

Installation of the fitted kitchen and its individual elements is to be completed with the utmost of care and in accordance with the generally recognised trade regulations and the best available technology. In the process, pay special attention to the condition of the walls, ceiling and floor. The mounting materials included with the delivery, for mounting to masonry, are only suitable for use on solid, sturdy walls. The fitter is responsible for providing suitable mounting materials for all other ceiling, wall and flooring conditions.

Wall units must be mounted to the wall in such a way that there is no danger of falling off even when fully loaded. Moreover, during installation, adhere to the general trade regulations for occupational health and safety.

When gluing, the substrate must be clean, dry and free from oil or grease. Use a sufficient amount of glue and observe the glue manufacturer's instructions.

Non-observance of the specified installation information or faulty execution of installation might impair the usability of the item or result in injury to persons and damage to property. The manufacturer declines any liability for any such resulting damage!

Individual units, kitchen runs and islands must be secured against tipping.

Only allow qualified professionals to perform plumbing and electrical installation work.

During installation of accessories and electrical appliances, absolutely no modifications to the accessories or electrical appliances are permitted. Under no circumstances must the appliances be drilled.

Prior to installation ensure that all required connections for plumbing and electrical installations have been completed and properly carried out!

Prior to drilling, check that no gas or water pipes, electrical ducts, heating or drainage pipes will be damaged.

Observe all information contained in the enclosed Care and Maintenance Instructions and give these to the end customer. Remove any existing protective film only after final works have been completed.

The kitchen contains small parts that can be swallowed. Do not leave children under 3 years old unattended.

ES

La cocina modular se debe montar por personal especializado y correspondientemente formado. Antes de realizar el montaje se tienen que leer las indicaciones de montaje.

Adjunto a los equipos, fregaderos, alum-brados y equipamientos especiales se encuentran instrucciones de montaje especiales e indicaciones que se tienen que observar adicionalmente. Todas las indicaciones de montaje se tienen que entregar al consumidor final después del montaje.

Monte la cocina modular y sus elementos individuales con el mayor cuidado posible y considerando las reconocidas reglas técnicas profesionales y el nivel actual de la técnica. Al respecto también se debe considerar la composición de las paredes, el techo y el suelo. El material de fijación suministrado para montar en la mampostería sólo se debe utilizar para paredes macizas y fijas. Para todas las otras calidades de techo, pared y suelo, el montador tiene que garantizar el material de fijación adecuado. Los armarios altos se deben fijar en la pared de forma que tampoco exista ningún riesgo de caída cuando estén llenos. Durante el montaje también se deben cumplir las reglas técnicas profesionales generales de la seguridad en el trabajo.

Para los trabajos de encolado, la superficie tiene que estar limpia, seca así como exenta de aceite y grasa. Se debe emplear una cantidad suficiente de adhesivo y considerar las especificaciones del fabricante del adhesivo.

En caso que no se observen las indicaciones de montaje mencionadas o se ejecute incorrectamente el montaje se puede mermar la utilizabilidad de los componentes o producir daños materiales y daños a las personas. ¡El fabricante no se responsabiliza por los daños que se produzcan por esto!

Los armarios individuales, módulos de cocina e islas se tienen que asegurar contra el vuelco.

Las instalaciones sanitarias y eléctricas sólo se deben realizar por un especialista.

Durante el montaje de los accesorios y electrodomésticos no se deben realizar modificaciones en el accesorio o electrodoméstico. Esto es especialmente válido para los taladros de sujeción.

Compruebe antes del montaje si existen todas las conexiones necesarias de las instalaciones sanitarias y eléctricas, y si las mismas se ejecutaron adecuadamente.

Antes de taladrar se tiene que comprobar que en el lugar del taladro no hayan tuberías de gas, agua, corriente, calefacción o desagües.

Las instrucciones de cuidado y de mantenimiento adjuntas se tienen que observar y entregar al consumidor final. Quite las posibles láminas protectoras sólo en el último paso de trabajo.

La cocina incluye piezas pequeñas que pueden ser ingeridas. Nunca deje a los niños menores de 3 años sin vigilancia.

SE

Ett individuellt tillverkat kök bör monteras av utbildade hantverkare. Monterings-instruktionerna måste läsas igenom innan köket monteras.

Särskilda monteringsinstruktioner som medföljer andra utrustningar, diskhoar, belysningar och specialutrustning måste även beaktas. Samtliga monteringsinstruktioner måste överräckas till slutkunden efter att monteringen har utförts.

Det individuellt tillverkade köket och dess enstaka delar ska monteras noggrant och med hänsyn till erkända hantverksregler och den aktuella tekniska nivån. I detta sammanhang ska även väggarnas, innertaket och golvetts beskaffenhet beaktas. Medföljande monteringsmaterial, för montering på murverk, är endast avsett för massiva, fasta väggar. Vid alla andra slags tak-, vägg- och golvegenskaper ska montören tillhandahålla annat lämpligt monteringsmaterial.

Väggskap ska monteras på väggen så att de inte riskerar att falla ned vid belastning. När köket monteras ska dessutom allmänna arbetarskyddsföreskrifter som gäller för hantverksarbeten följas.

Vid limningsarbeten ska underlaget vara rent, torrt samt olje- och fettfritt. Använd tillräcklig mängd lim och beakta anvisningarna från limproducenten.

Om angivna monteringsinstruktioner inte beaktas eller om monteringen utförs felaktigt är det möjligt att vissa användningsmöjligheter begränsas. Det finns även risk för att personer eller material kommer till skada. Tillverkaren ansvarar inte för sådana skador!

Enstaka skåp, köks-/skåprader och köksöar ska fixeras så att de inte kan tippa.

VVS- och elinstallationer får endast utföras av behöriga installatörer.

När tillbehör och elutrustning monteras får inga manipulationer utföras på tillbehöret eller elutrustningen. Man får under inga omständigheter borra i utrustningen.

Kontrollera före monteringen att samtliga erforderliga VVS- och elanslutningar är förhållsvis och att de har utförts på föreskrivet sätt!

Innan du borrar i väggar måste du kontrollera att inga ledningar för gas, vatten, ström, värme eller avlopp kan skadas.

Beakta bifogade skötsel- och underhållsinstruktioner och överräck dem till slutkunden. Ev. skyddsfolie får inte dras av förrän sista arbetssteget har genomförts.

Köket innehåller smådelar som kan sväljas. Barn under 3 år får inte lämnas utan tillsyn.

IT

Il montaggio va eseguito da personale qualificato. Prima del montaggio vanno lette con attenzione le apposite istruzioni.

Istruzioni per il montaggio speciali e più dettagliate sono contenute nelle confezioni di elettrodomestici, lavelli, luci ed accessori, che vanno anche osservate con attenzione. Tutte le istruzioni vanno consegnate al Cliente a montaggio eseguito.

Montare la cucina da incasso e i relativi componenti singoli procedendo con la massima accuratezza e osservando le regole artigianali riconosciute, nonché lo stato attuale della tecnica. Tenere presente anche le caratteristiche di pareti, soffitti e pavimenti. Il materiale di fissaggio in dotazione è adatto esclusivamente per il montaggio su pareti in muratura robuste e resistenti. Per il fissaggio su soffitti, pareti e pavimenti con caratteristiche diverse l'installatore deve procurarsi materiale idoneo. I pensili vanno fissati alla parete in modo che non sussista alcun pericolo di caduta anche sotto carico. Inoltre al momento del montaggio della cucina osservare le regole artigianali generali relative alla tutela del lavoro.

Al momento di eseguire le operazioni d'incollaggio, il fondo deve essere pulito e asciutto nonché privo di olio e grasso. Utilizzare una quantità sufficiente di colla e osservare le indicazioni del produttore.

Qualora le istruzioni non venissero osservate, ovvero il montaggio venisse eseguito non in conformità alle stesse, possono verificarsi limitazioni alla funzionalità del bene oppure danni a persone o cose. In questi casi il produttore declina qualsiasi responsabilità!

Cucine lineari, isole e armadi singoli vanno fissati per evitare eventuali ribaltamenti.

Gli allacci all'impianto idraulico ed elettrico possono essere eseguiti solo da personale qualificato.

Nel montaggio e nell'installazione di accessori ed elettrodomestici non vanno eseguite operazioni tali da modificarne le caratteristiche. Questo vale in particolare per i fori per il fissaggio.

Verificate prima del montaggio se sono presenti tutti gli allacci elettrici e sanitari e se sono stati eseguiti a regola d'arte!

Prima di trapanare va verificato che nel punto non vi siano tubature e condotte di gas, acqua, corrente elettrica, riscaldamento o scarico.

Le istruzioni per il montaggio e la manutenzione vanno lette attentamente e consegnate al consumatore finale. Eventuali pellicole protettive vanno tolte solo nell'ultima fase del montaggio.

La cucina contiene minuteria che può essere facilmente inghiottita. Non lasciare mai i bambini sotto i 3 anni senza sorveglianza.

HR

Montaža ugradne kuhinje treba biti provedena od odgovarajuće obučenih stručnjaka. Prije montaže moraju se pročitati naputci za montažu.

Specijalne, detaljne upute o montaži i naputci priloženi su uređajima, sudoperima, svjetlima i posebnoj opremi te ih se morate dodatno držati. Sve naputke o montaži treba nakon montaže predati krajnjem korisniku.

Ugradbena kuhinja i njihovi dijelovi moraju se montirati s krajnjim oprezom i uz poštivanje prihvaćenih obrtničkih pravila i stanja tehnike. Pritom morate naročito voditi računa i o svojstvima zidova, stropa i pod. Isporučeni pričvrtni materijal za zidnu montažu predviđen je isključivo za masivne, čvrste zidove. Za sve ostale kvalitete stropova, zidova i podova monter mora osigurati prikladan pričvrtni materijal.

Viseći ormari moraju se pričvrstiti na zid tako da i pod opterećenjem ne postoji opasnost od pada. Osim toga pri montaži se moraju poštivati opća obrtnička pravila o zaštiti na radu.

Pri postupcima lijepljenja podloga mora biti čista, suha te bez ulja i masnoća. Uporabite dovoljnu količinu ljepila i poštuje proizvođačke specifikacije ljepila.

Ako se navedenih naputaka za montažu ne pridržavate ili ako se montaža neispravno izvodi, može doći do narušavanja upotrebljivosti odn. do materijalne štete i tjelesnih ozljeda. Za štete koje su time proizašle proizvođač ne može preuzeti odgovornost!

Samostalni ormari, kuhinjske ćelije i otoci moraju se zaštititi od prevrtanja.

Vodovodne i električne instalacije mogu biti postavljene samo od odgovarajućeg stručnjaka.

Prilikom montaže električnih uređaja i pribora ne smeju biti poduzeta manipuliranja, koja mijenjaju električni uređaj ili pribor. Ovo važi osobito za ugradnju rupa.

Prije montaže provjerite postoje li svi potrebni priključci sanitarnih i električnih instalacija i jesu li stručno izvedeni!

Prije radova na bušenju mora se provjeriti da na mjestu bušenja nisu položeni vodovi za plin, vodu, struju, grijanje ili kanalizaciju.

Priložene upute za održavanje i njegovanje treba uvažavati i uručiti krajnjem korisniku. Slučajne postojeće zaštitne folije treba ukloniti svaki put tek u posljednjem slijedu rada.

Kuhinja sadržava sitne dijelove koji se mogu progutati. Djecu mlađu od 3 godine ne ostavljajte bez nadzora.

SI

Montažo vgrajene kuhinje mora izvesti ustrezno izšolan strokovnjak. Pred vgradnjo je treba prebrati ta navodila za vgradnjo.

Ostala navodila in napotki za vgradnjo so priložena aparatom, pomivalnim strojem, osvetlitvi in posebni opremi in jih je treba upoštevati ločeno. Vsa navodila za vgradnjo je treba po končani vgradnji izročiti končnemu uporabniku.

Vgradno kuhinjo in njene posamezne dele je treba montirati skrajno previdno in ob upoštevanju priznanih pravil stroke ter stanja tehnike. Pri tem je treba posebej paziti na sestave sten, zgornjih ter talnih ploskev. Priložen pritrdilni material (za montažo na zidove) je primeren samo za kompaktne in trdne stene. Pri drugačnih značilnostih stropov, sten in tal mora monter sam priskrbeti primeren pritrdilni material. Stenske omarice je na steno potrebno pritrditi tako, da tudi pri obremenitvi ni nevarnosti, da bi omarica padla. Poleg tega je pri montaži treba upoštevati tudi splošna pravila zaščite pri delu.

Pri lepljenju mora biti podlaga čista, suha in brez olja oziroma maščobe. Uporabiti je treba zadostno količino lepila, pri tem pa upoštevati navedbe proizvajalca lepila.

Če kuhinja ni vgrajena popolnoma v skladu z navodili za vgradnjo ali je vgradnja dokončana pomanjkljivo, lahko pride do zmanjšanja uporabnosti ali celo do poškodb kuhinje in oseb. Za tako nastalo škodo proizvajalec ne prevzame nobenega jamstva!

Posamezne omarice, kuhinjske niše in otoki morajo biti zavarovani pred prevrnitvijo.

Sanitarne in električne instalacije smejo prevzeti samo ustrezni strokovnjaki.

Pri montaži opreme in električnih naprav ne sme nihče opreme ali električne naprave manipulativno spreminjati. To posebej velja za pritrdjevanje in vrtanje.

Pred pričetkom vgradnje preverite, ali so na voljo vsi potrebni sanitarni in električni priključki in ali je bila njihova namestitvev izvedena strokovno!

Pred pričetkom vrtanja preverite, da na določeni točki ni plinske, vodne, električne in ogrevalne napeljave ali odtoka.

Priloženo nego in navodila za vzdrževanje upoštevajte za končno ročno uporabo. Morebitne razpoložljive zaščitne folije se vsakokrat odstranijo šele v zadnji delovni fazi.

Kuhinja vključuje majhne delce, ki jih je mogoče pogoltniti. Otrok, mlajših od 3 let, ne puščajte brez nadzora.

FI

Keittiön asennuksen tulisi tapahtua asianmukaisesti koulutettujen ammattilaisten toimesta. Asennusohjeet on luettava ennen asennusta.

Laitteiden, pesuallaiden, valaisimien ja lisävarusteiden mukana toimitetaan erityiset lisäasennusohjeet, joita on myös noudatettava. Kaikki asennusohjeet tulee luovuttaa loppukäyttäjälle asennuksen jälkeen.

Keittiökaluasteiden ja niiden yksityiskohtien asennuksessa on oltava erityisen huolellinen. Yleisiä asennusmääräyksiä ja uusimpia teknisiä vaatimuksia on noudatettava. Asennuksessa on otettava huomioon seinien, sisäkaton ja lattian rakenne. Toimitussisältöön kuuluvat kiinnitysmateriaalit sopivat ainoastaan muuratuille ja kiinteille seinille. Asentajan on huolehdittava siitä, että rakenteeltaan muunlaisissa sisäkatoissa, seinissä ja lattioissa käytetään oikeanlaisia kiinnitysmateriaaleja. Komerot on kiinnitettävä seinälle niin, että ne eivät voi pudota alas myöskään kuormitettuna. Yleisiä työturvallisuusmääräyksiä on noudatettava asennuksen aikana.

Puhdista ja kuivaa liimattavat pinnat huolellisesti ja poista niistä öljy- ja rasvajäämät. Käytä riittävästi liimaa, ja noudata liimatuotteen valmistajan ohjeita.

Jos kuvattuja asennusohjeita ei noudateta tai asennus suoritetaan virheellisesti, seurauksena voi olla heikentynyt käyttökelpoisuus tai ai-neellisia tai henkilövahinkoja. Valmistaja ei vastaa tällaisista tapauksista aiheutuneista vahingoista!

Yksittäiset kaapit, keittiökaapistot ja keittiösaarekkeet on kiinnitettävä niin, että ne eivät voi kaatua.

Vain alan ammattilaiset saavat suorittaa putkija sähköasennukset.

Lisävarusteita ja sähkölaitteita ei saa muuttaa millään tavalla niiden asennuksen yhteydessä. Tämä koskee erityisesti kiinnitysporauksia.

Tarkista ennen asennusta, että kaikki tarvittavat putki- ja sähköasennusten liitännät ovat olemassa ja että ne on tehty ammattimaisesti!

Ennen porausta on tarkastettava, ettei porauskohdassa ole kaasua-, vesi-, sähkö-, lämmitys- tai jätevesijohtoja tai -putkia.

Noudata oheisia kunnossapito- ja huolto-ohjeita ja välitä ne myös loppukäyttäjälle. Jos tuotteessa on suojakalvoja, poista ne viimeisen työvaiheen lopuksi.

Keittiö sisältää pieniä osia, joita pienet lapset saattavat niellä. Alle 3-vuotiaita ei saa jättää keittiöön ilman valvontaa.

DE

Produkt-Identifikations-Code:

Der orangefarbene Aufkleber aus dem Beschlagkarton ist an einer leicht zugänglichen, optisch nicht störenden Stelle anzubringen. Möglichst den oberen Bereich des Spülschranks verwenden.

EN

Product Identification Code:

Paste the orange label provided in the box of fittings in an easily accessible, visually unobtrusive place. If possible, paste in the upper interior part of the sink unit.

IT

Codice di identificazione prodotto:

L'adesivo arancione contenuto nella scatola della ferramenta va applicato in un punto facilmente accessibile, che tuttavia non disturbi l'estetica della cucina. Possibilmente utilizzare la parte superiore interna della base lavello.

FI

Tuotteen tunnistekoodi:

Pakkauksessa oleva oranssinvärinen tarra tulee kiinnittää helposti päästävään, mutta huomattomaan paikkaan. Kiinnitä tarra mieluiten tiskikaapin yläosaan.

FR

Code d'identification du produit :

Apposer l'autocollant de couleur orange qui se trouve dans le carton de quincaillerie à un endroit facilement accessible et ne gênant pas visuellement. Opter si possible pour la partie supérieure de l'élément sous-évier.

ES

Código de indentificación del producto:

Pegue la etiqueta de color naranja del cartón de herrajes en un lugar fácilmente accesible y bien visible. Emplee dentro de lo posible el área superior del armario fregadero.

HR

Identifikacijski kod proizvoda:

Narančastu naljepnicu na kutiji okova treba postaviti na pristupačno, optički neometano mjesto. Po mogućnosti upotrijebite gornje područje ormara za sudoper.

NL

Product Identificatie Code:

De oranje sticker uit de verpakking op een goed toegankelijke, visueel niet storende plek aanbrengen. Bij voorkeur het bovenste deel van de spoelkast hiervoor gebruiken.

SE

Produkt-identifikations-kod:

Den orange dekalen som finns i kartongen med beslagen ska sättas fast på ett lättillgängligt ställe där den inte syns. Sätt helst dekalen uptill i diskbänkskåpets inre.

SI

Identifikacijska številka izdelka:

Oranžno nalepko s kartona je treba nalepiti na lahko dostopno mesto (vendar na mesto, ki ne kazi videza). Če je le mogoče nalepko namestite na notranjo stran ene od omaric.



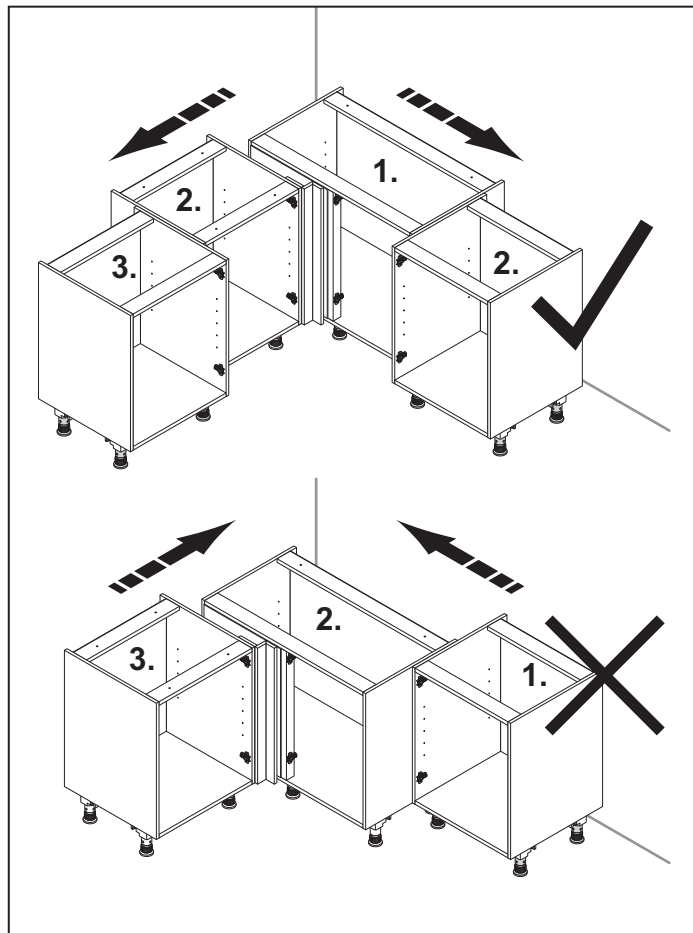
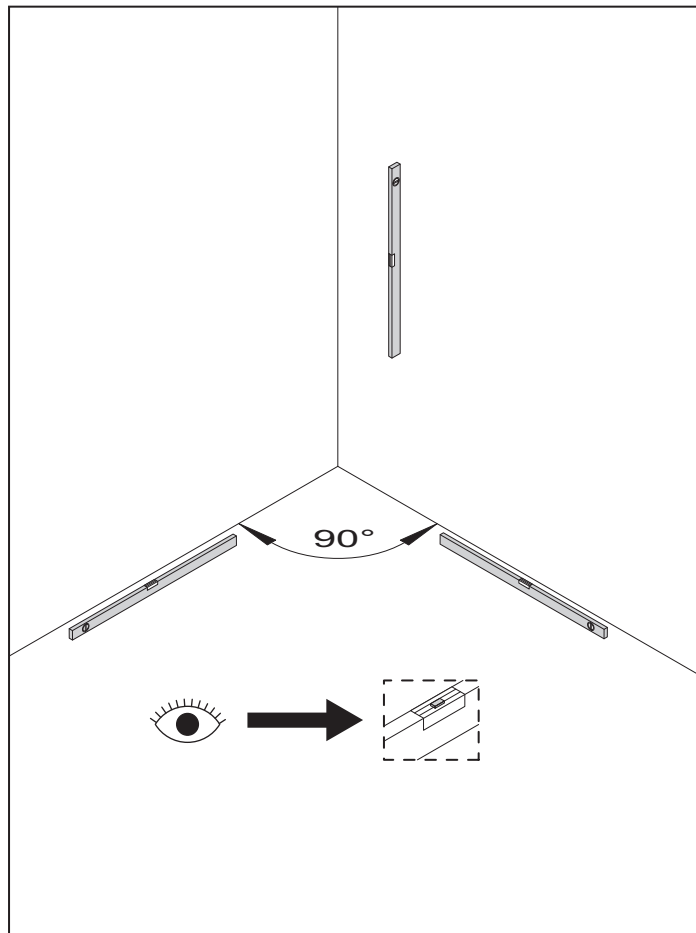

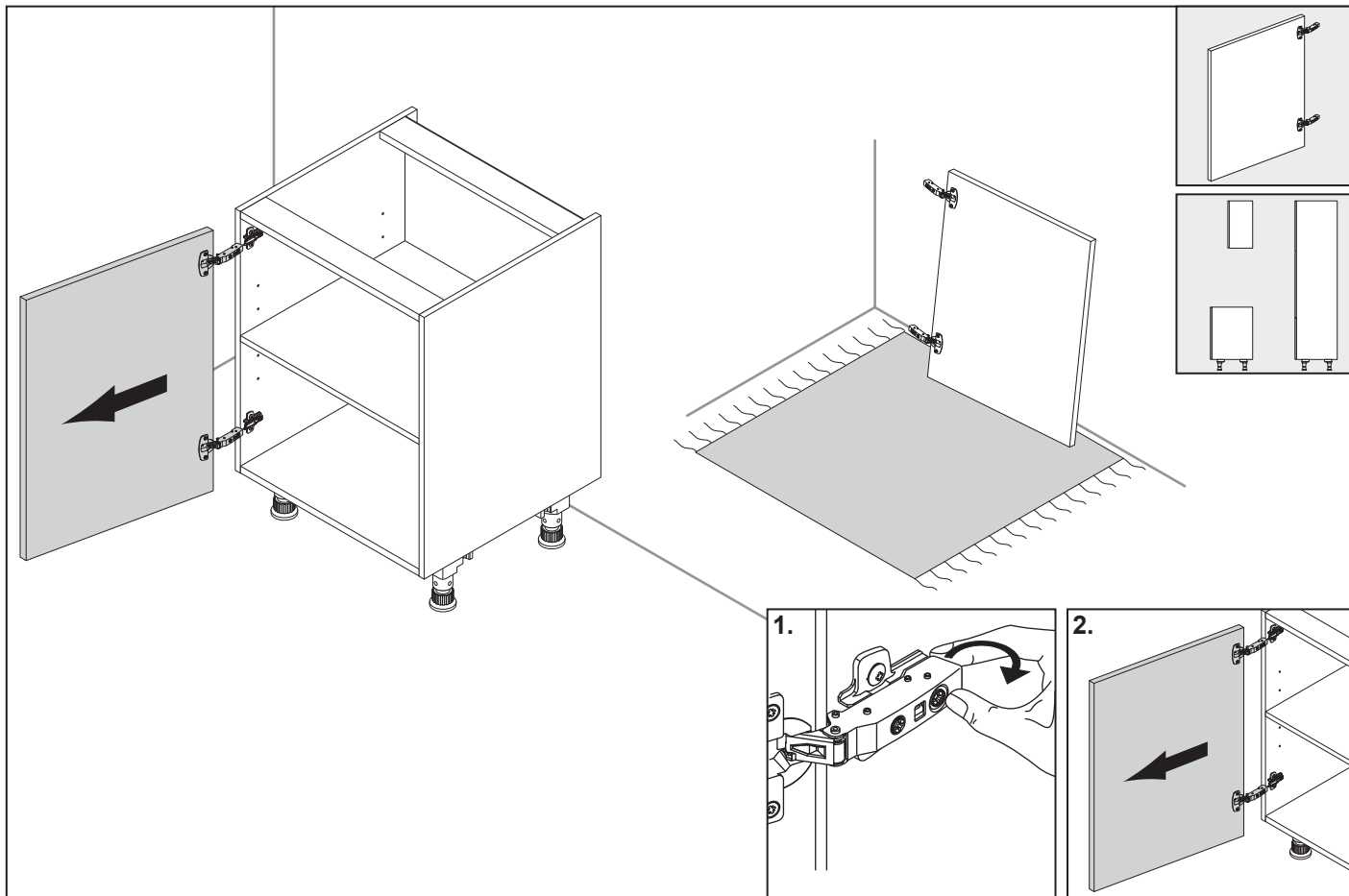

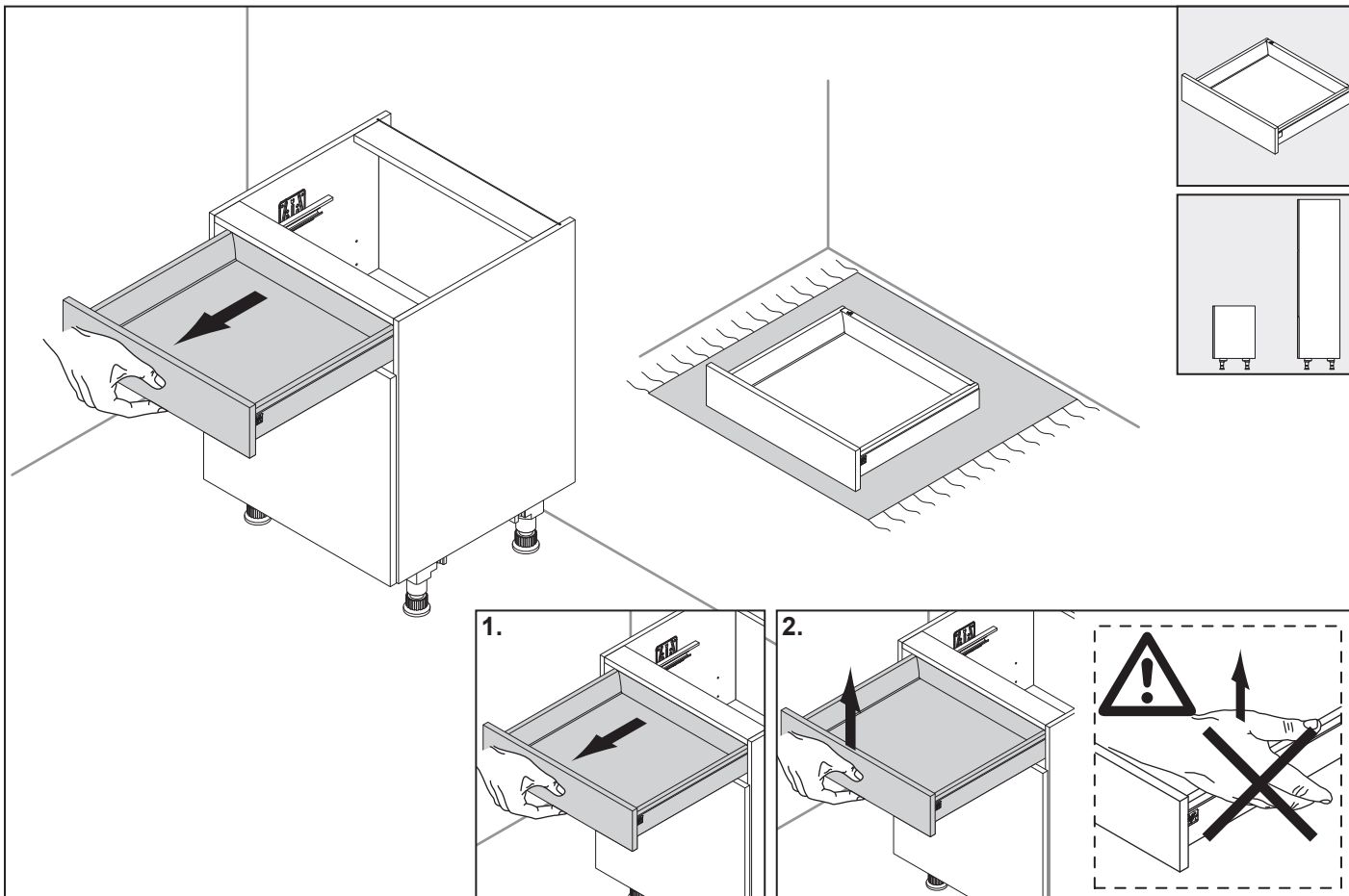

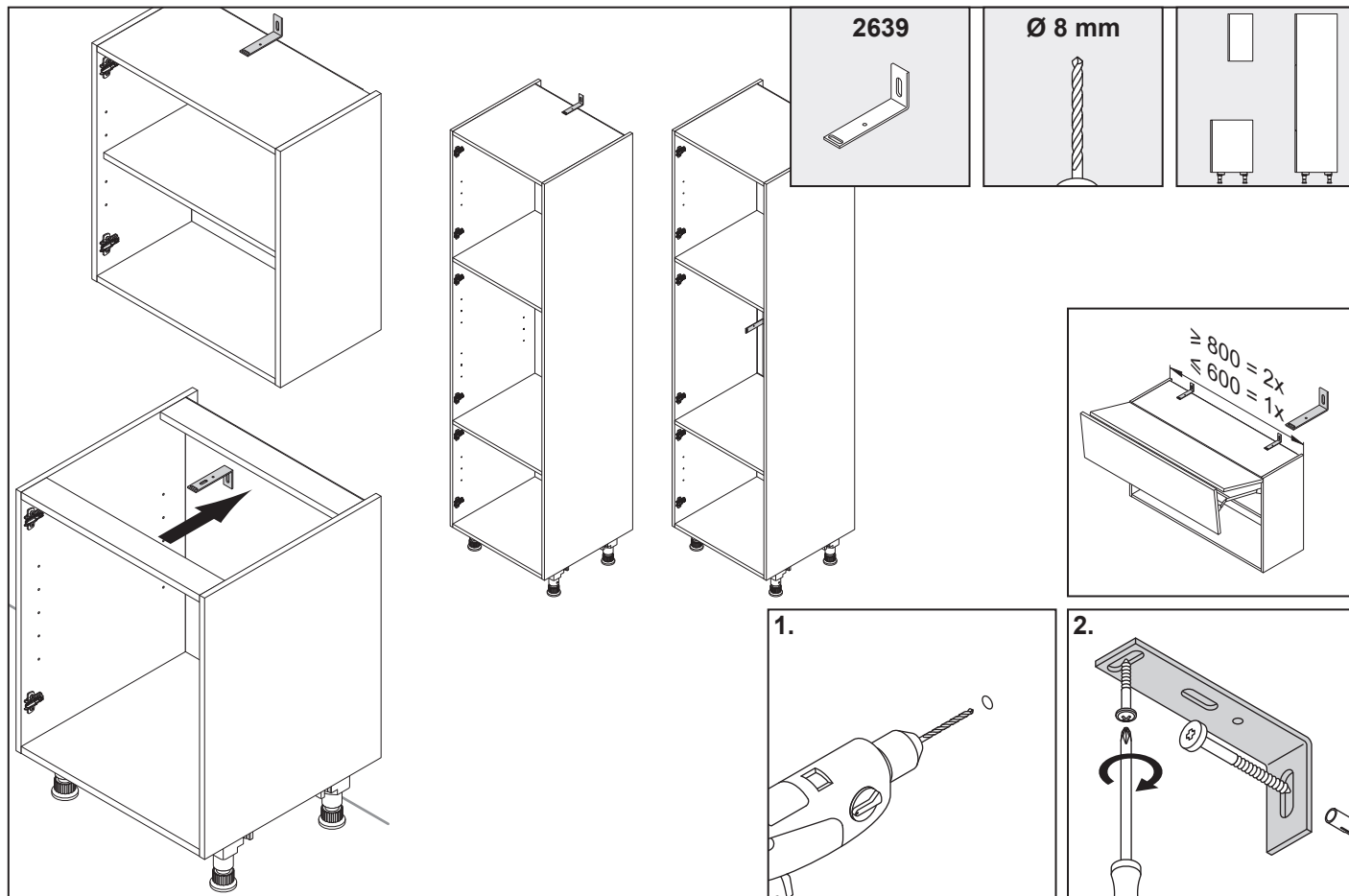

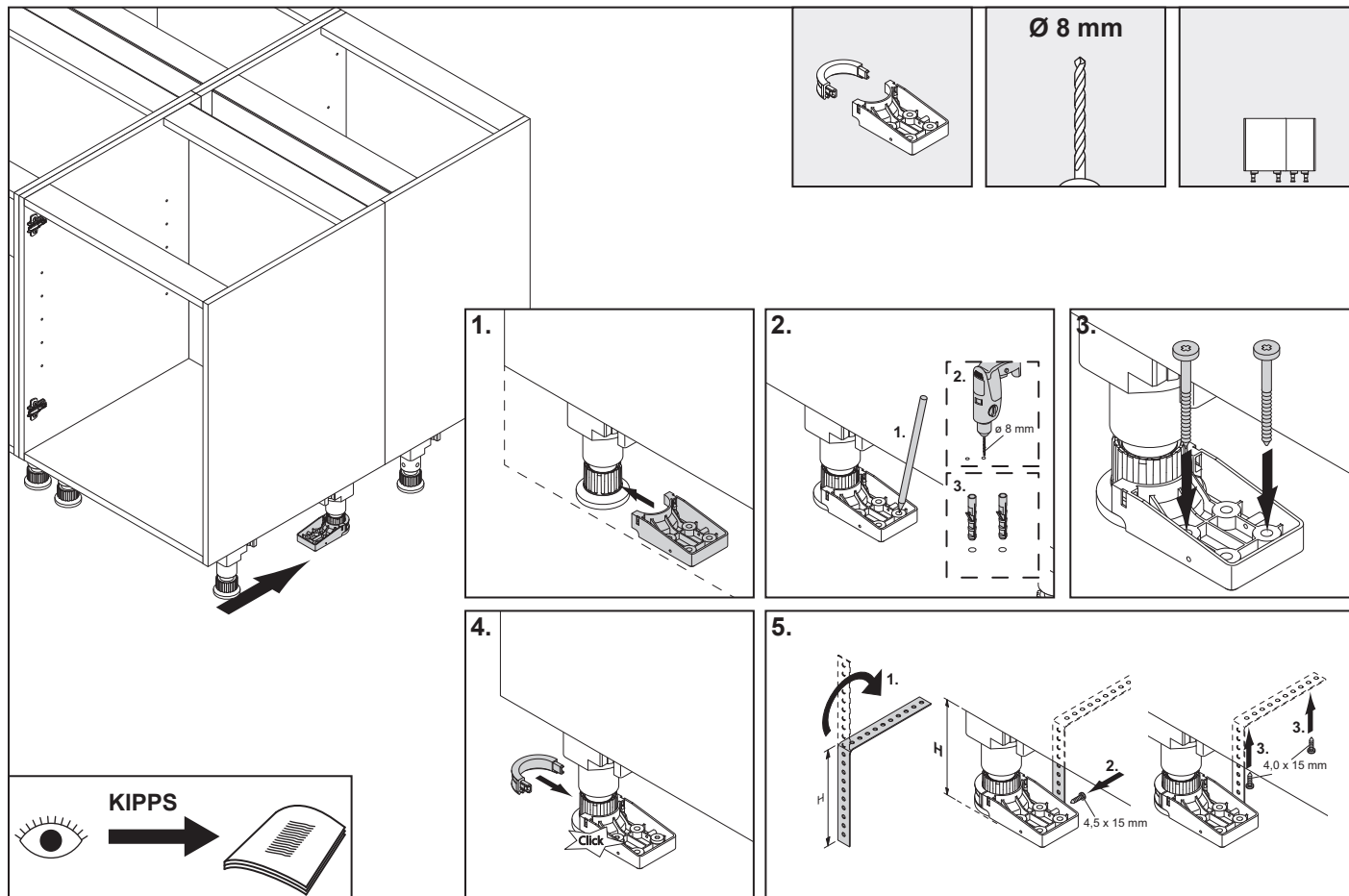

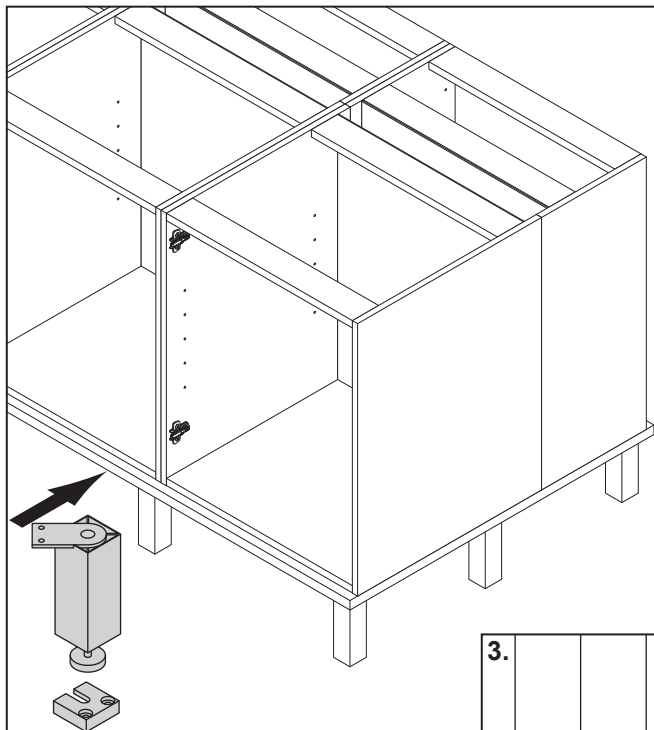

SSF - SSFE - SFCE, SFCM - SF-KSW

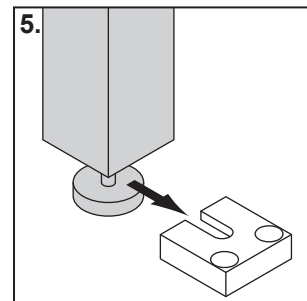
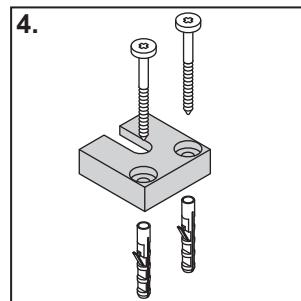
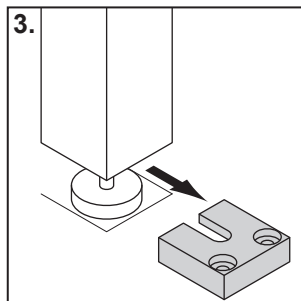
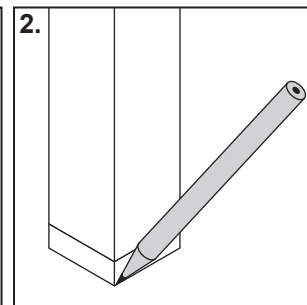
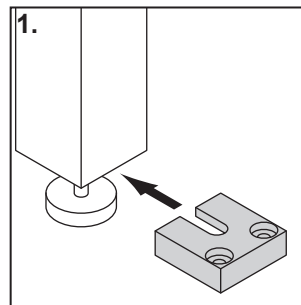
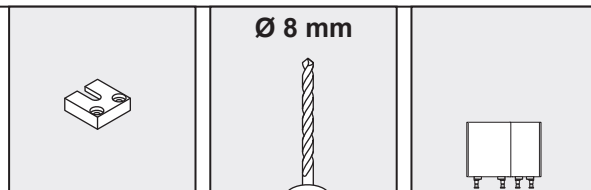

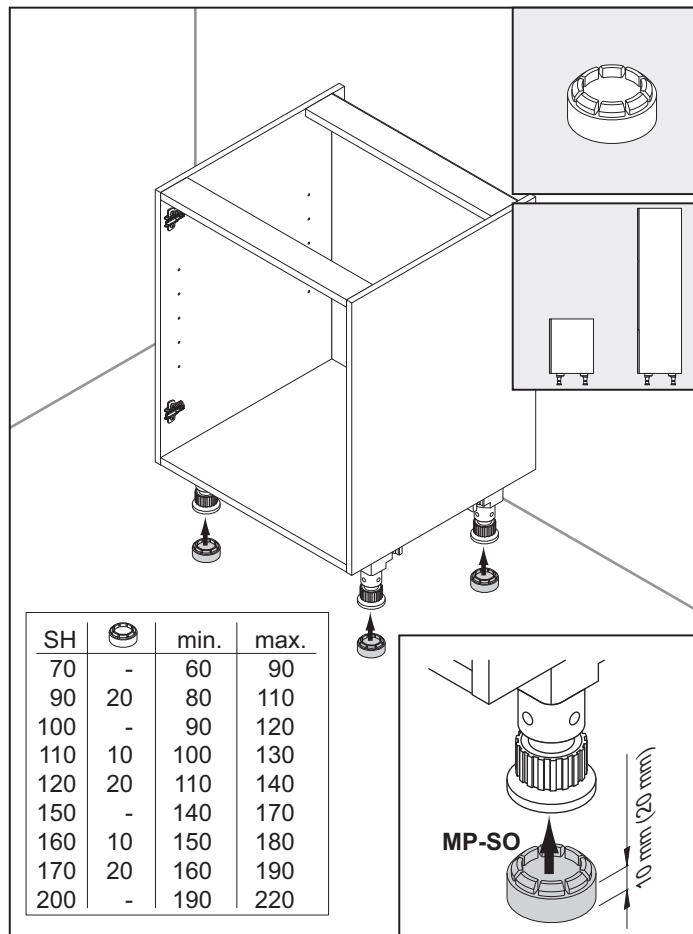
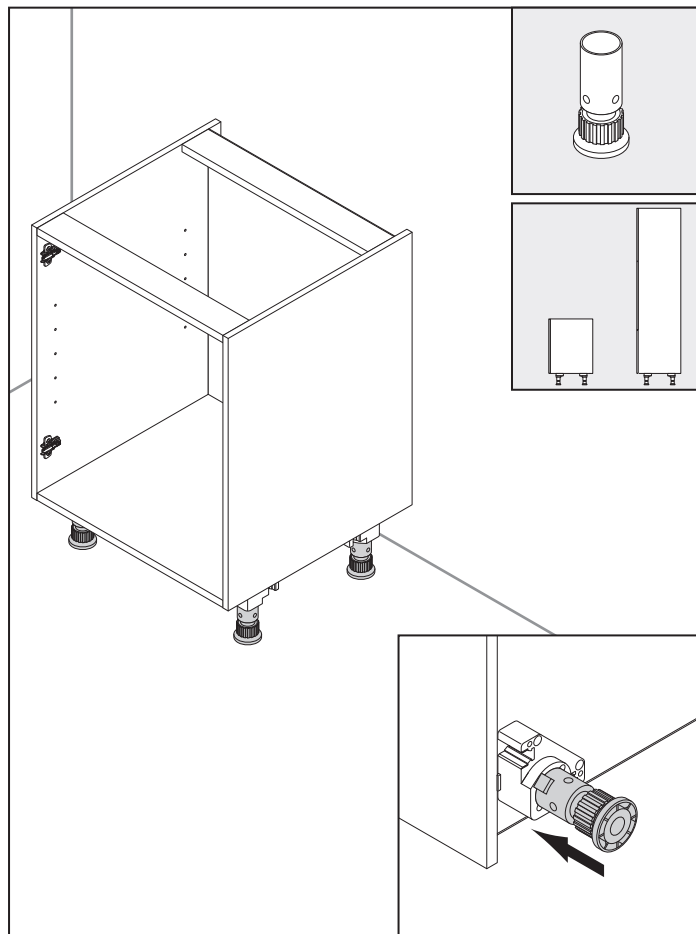

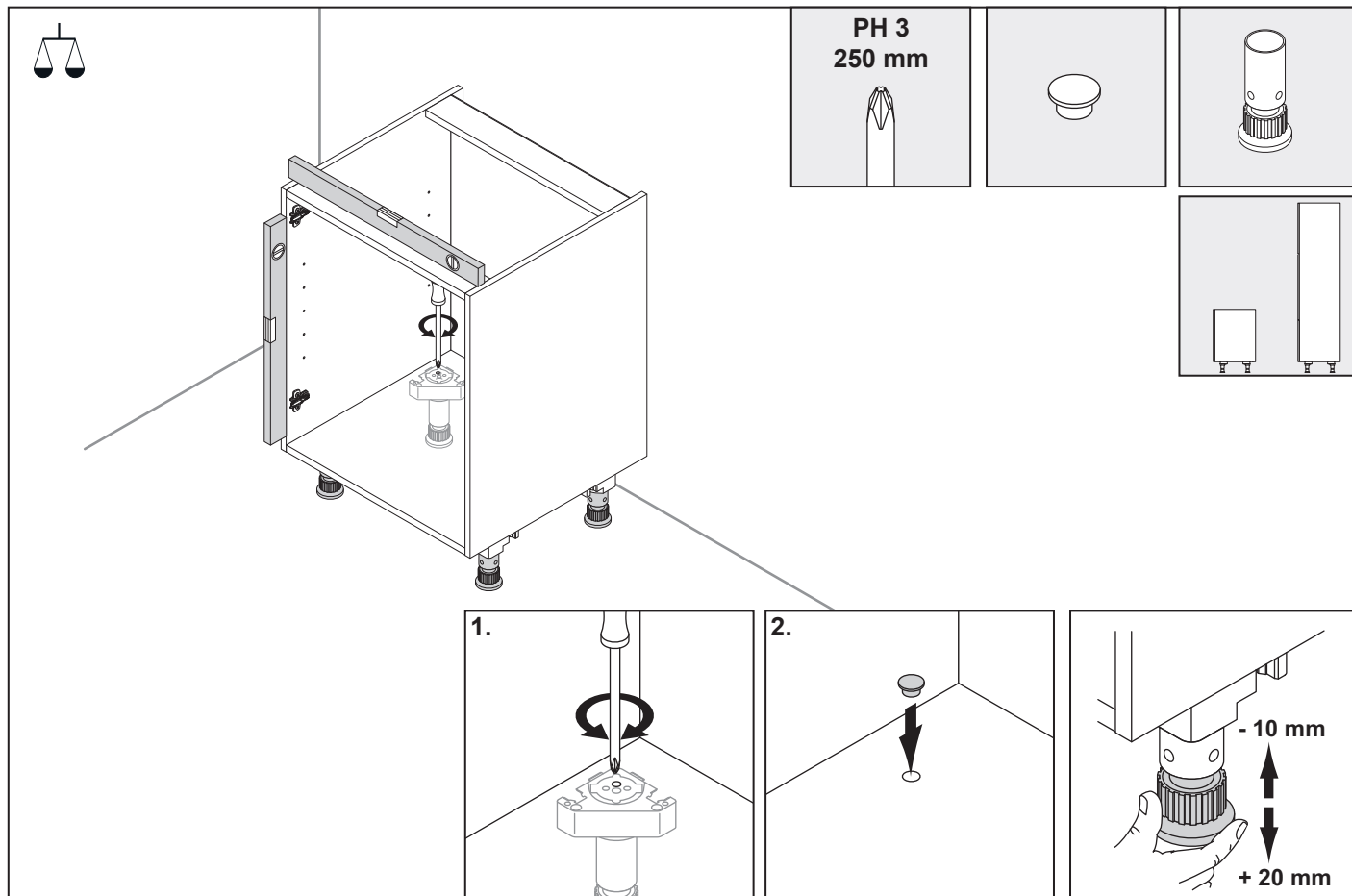

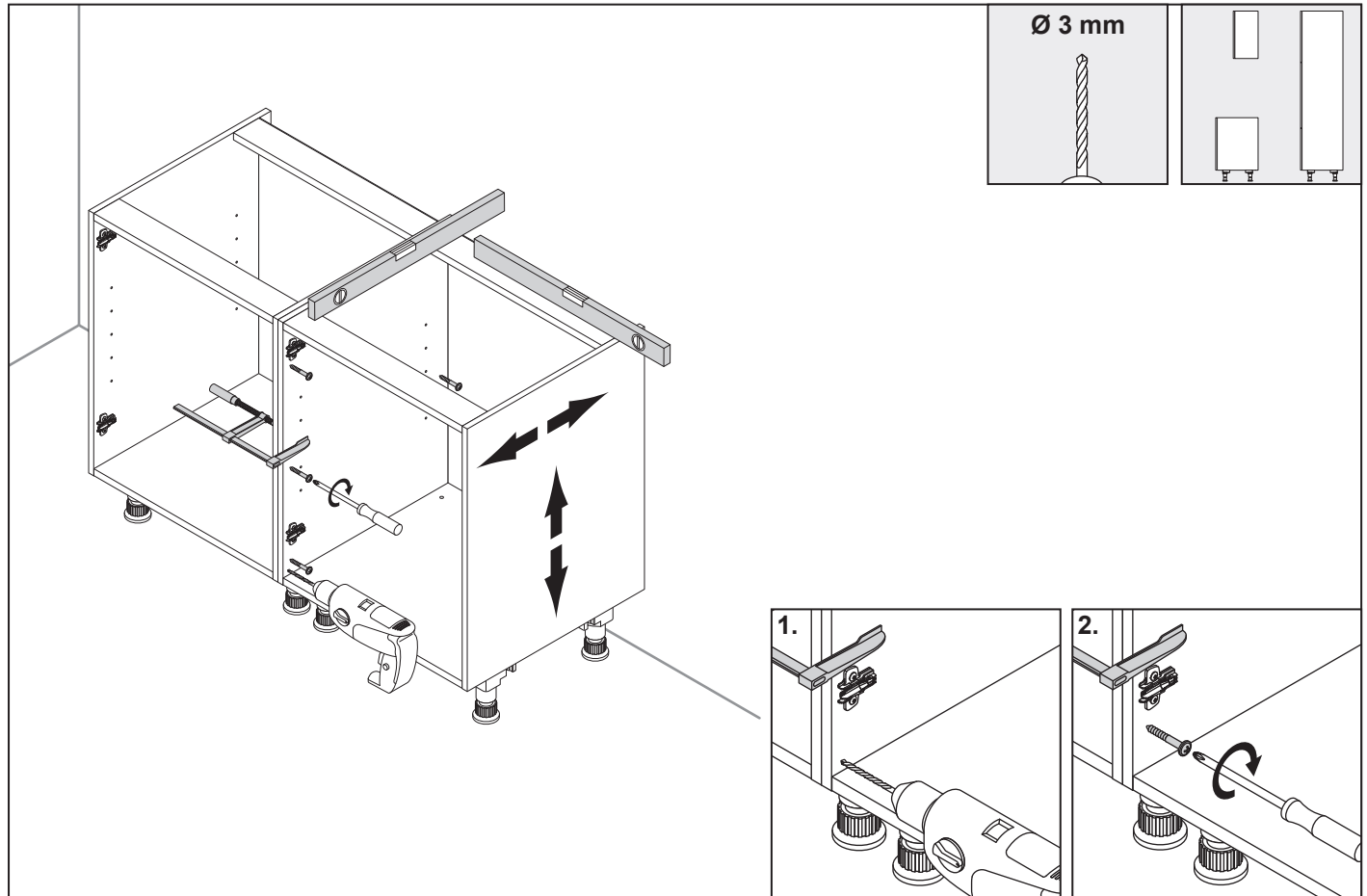

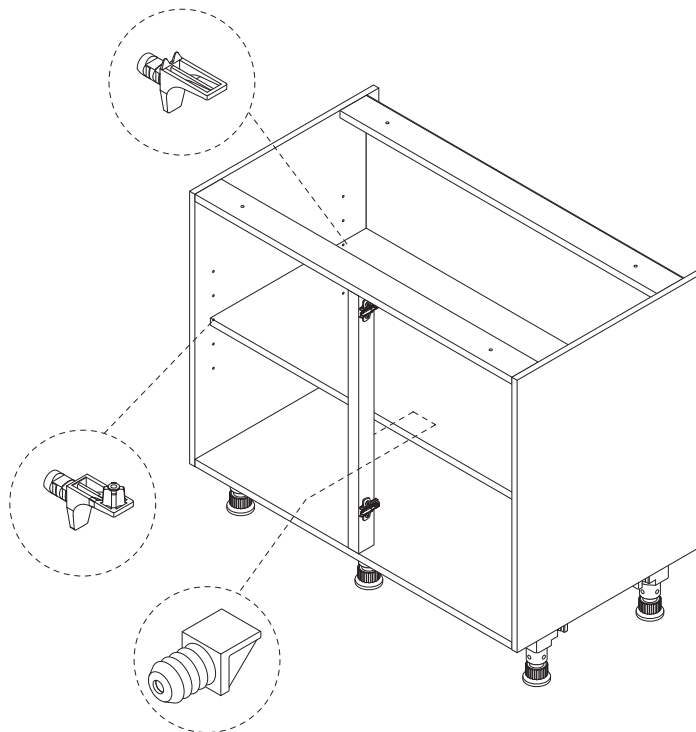

DE - Winkelpasstück / FR - Fileur d'angle / NL - Hoekpasstuk / EN - Corner Post / ES - Regleta de ajuste angular / SE - Vinkelstycke / IT - Degli spessori angolari / HR - Kutni adapter / SI - Kotnik / FI - Kulmakappale

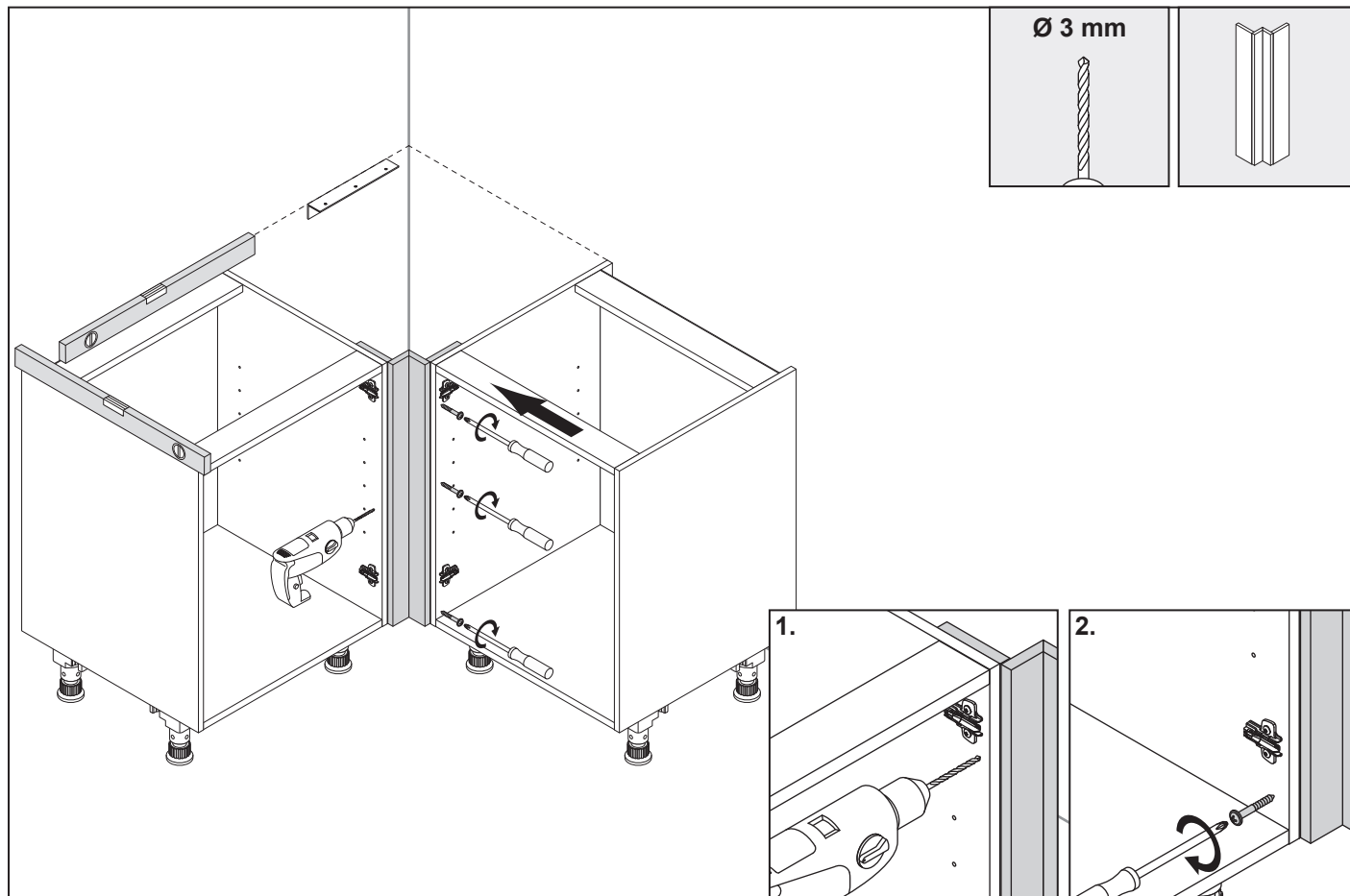

DE - Winkelpasstück / FR - Fileur d'angle / NL - Hoekpasstuk / EN - Corner Post / ES - Regleta de ajuste angular / SE - Vinkelstycke / IT - Degli spessori angolari / HR - Kutni adapter / SI - Kotnik / FI - Kulmakappale

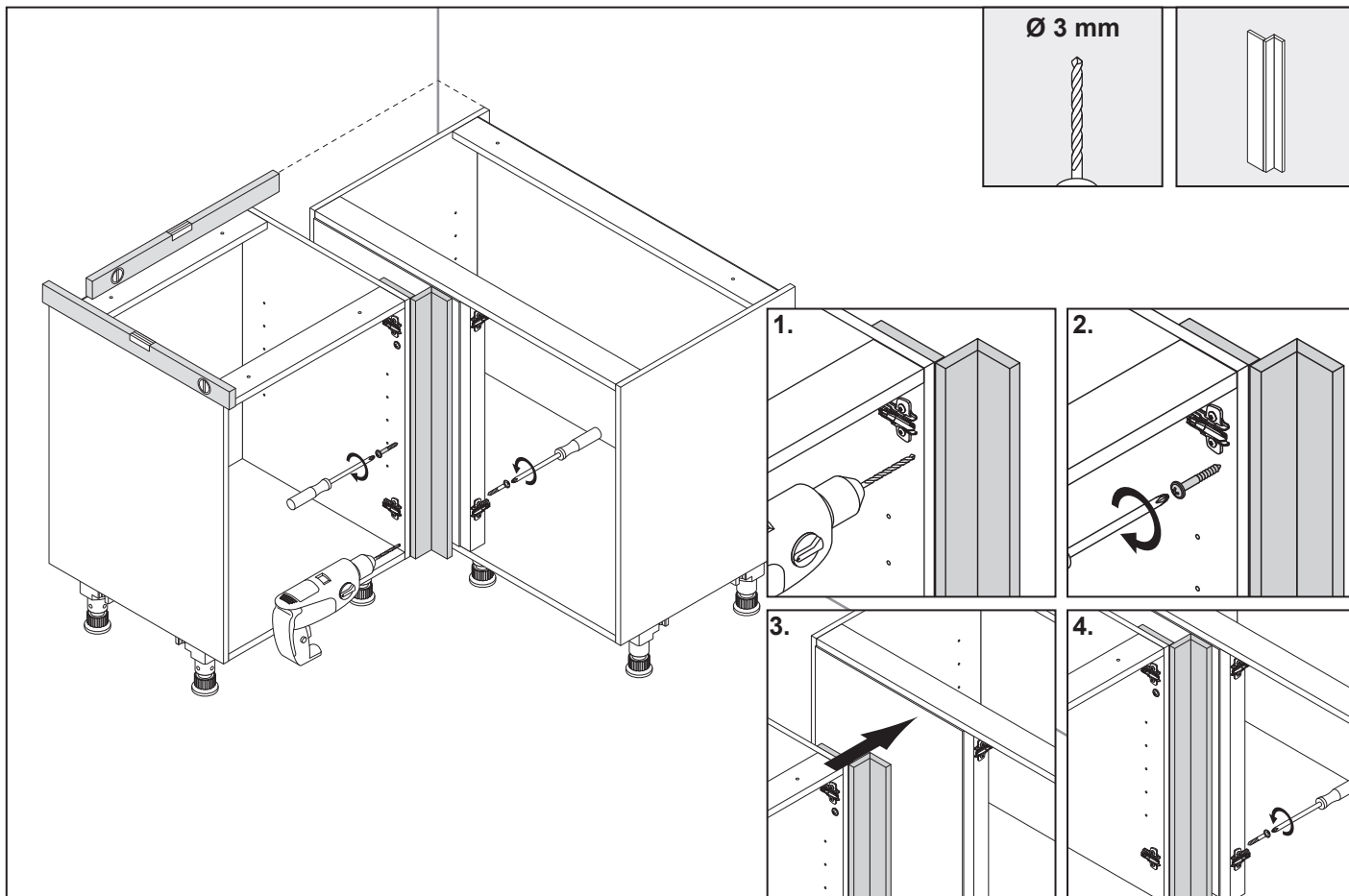

DE - Winkelpasstück / FR - Fileur d'angle / NL - Hoekpasstuk / EN - Corner Post / ES - Regleta de ajuste angular / SE - Vinkelstycke / IT - Degli spessori angolari / HR - Kutni adapter / SI - Kotnik / FI - Kulmakappale

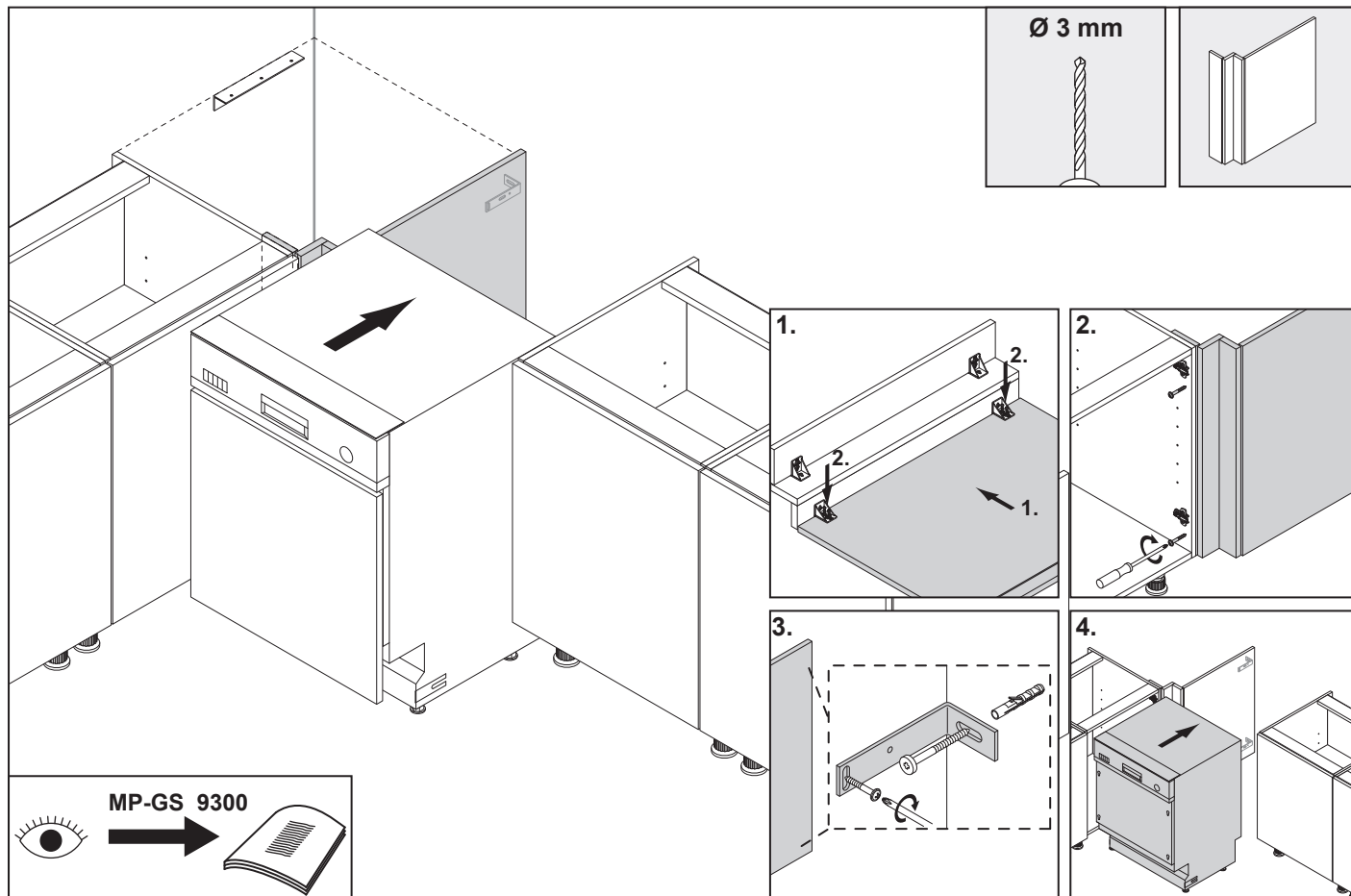

DE - Frontpasstück / FR - Fileur de façade / NL - Frontpasstuk / EN - Front Corner Post / ES - Pieza de ajuste del frente / SE - Passbit / IT - Fascia frontale / HR - Čeonog adaptera / SI - Čelnega kotnika / FI - Peitelevy

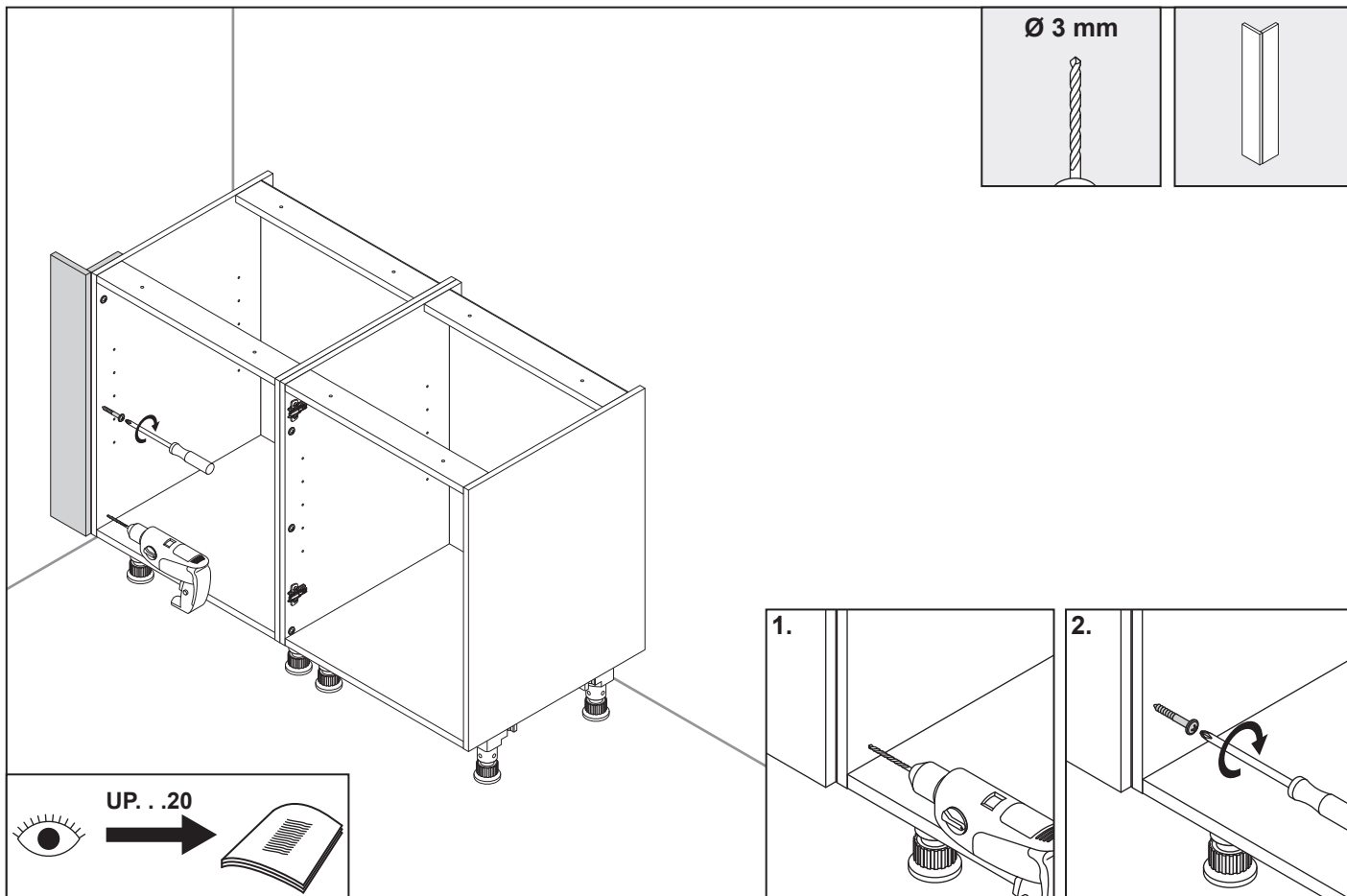

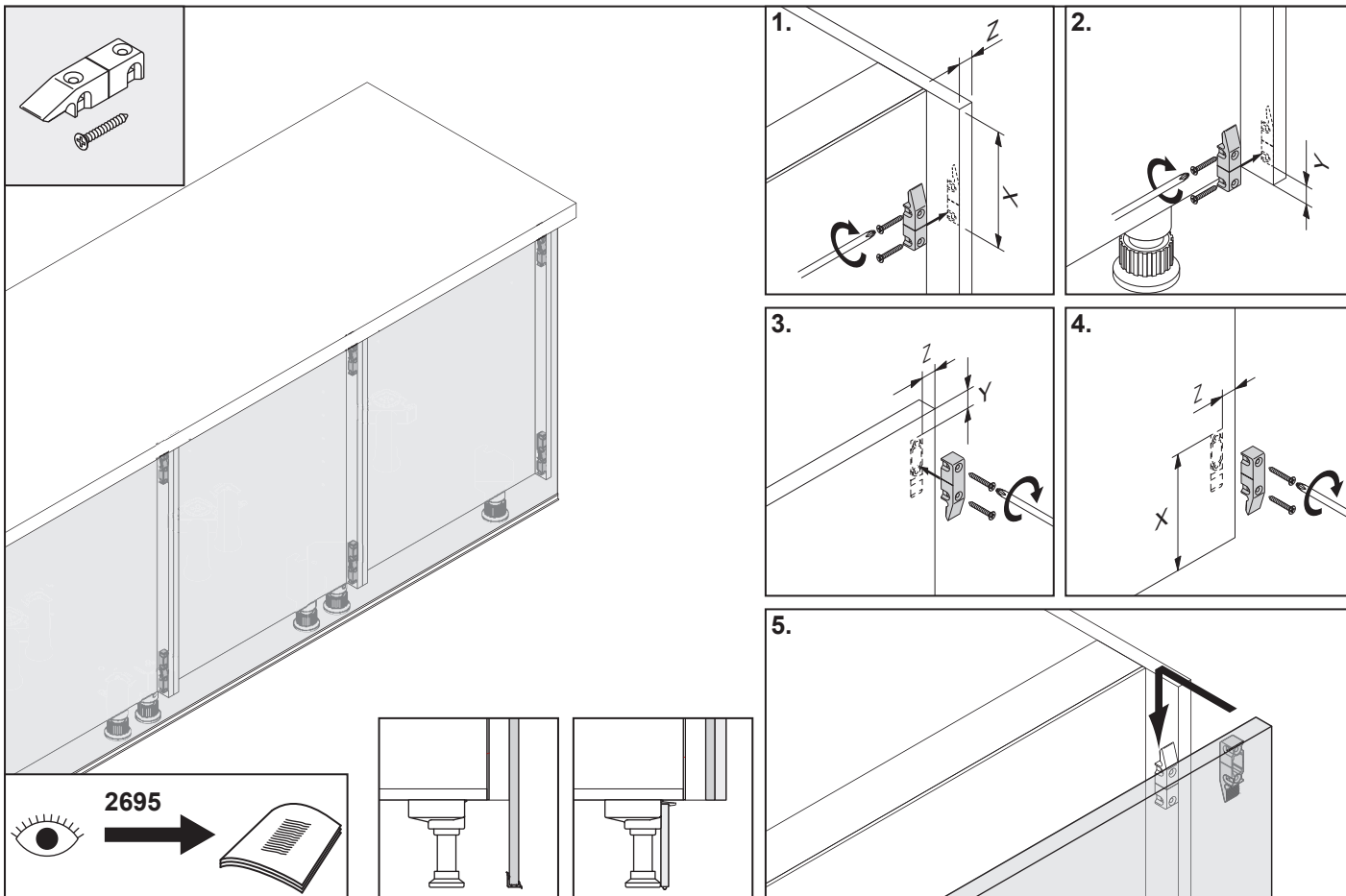

DE - Rückwandverkleidung / FR - Habillage arrière / NL - Achterwandbekleding / EN - Back cladding / ES - Revestimiento del fondo / SE - Bakvägg / IT - Rivestimento del pannello posteriore / HR - Stražnja maska / SI - Obloga zadnje stene / FI - Väliilän taustalevyt

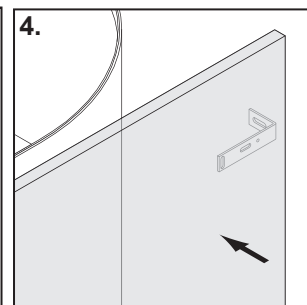
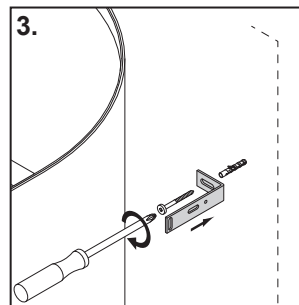
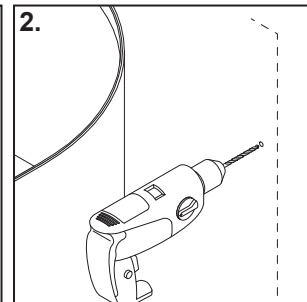
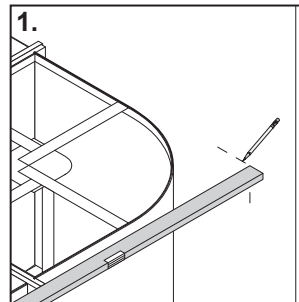
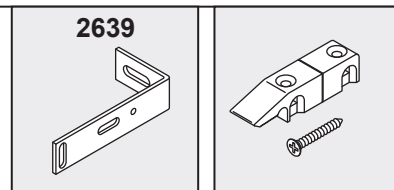
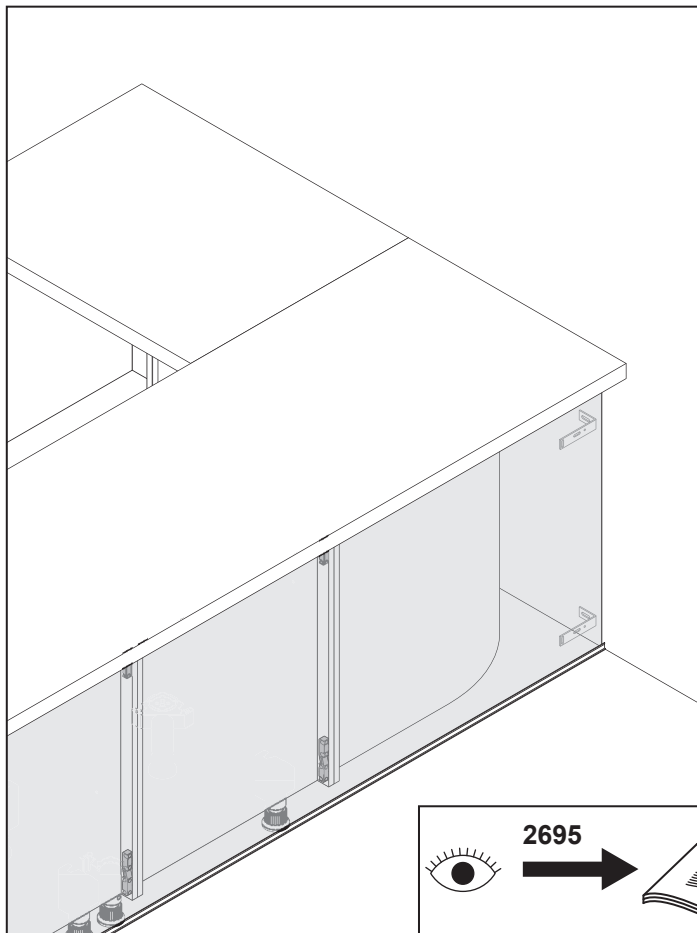

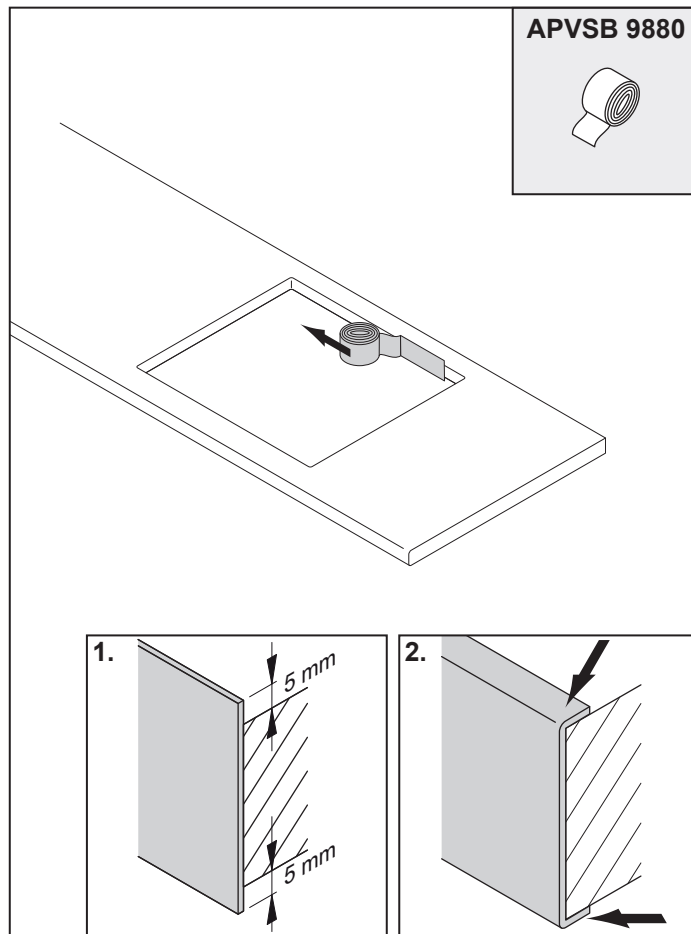
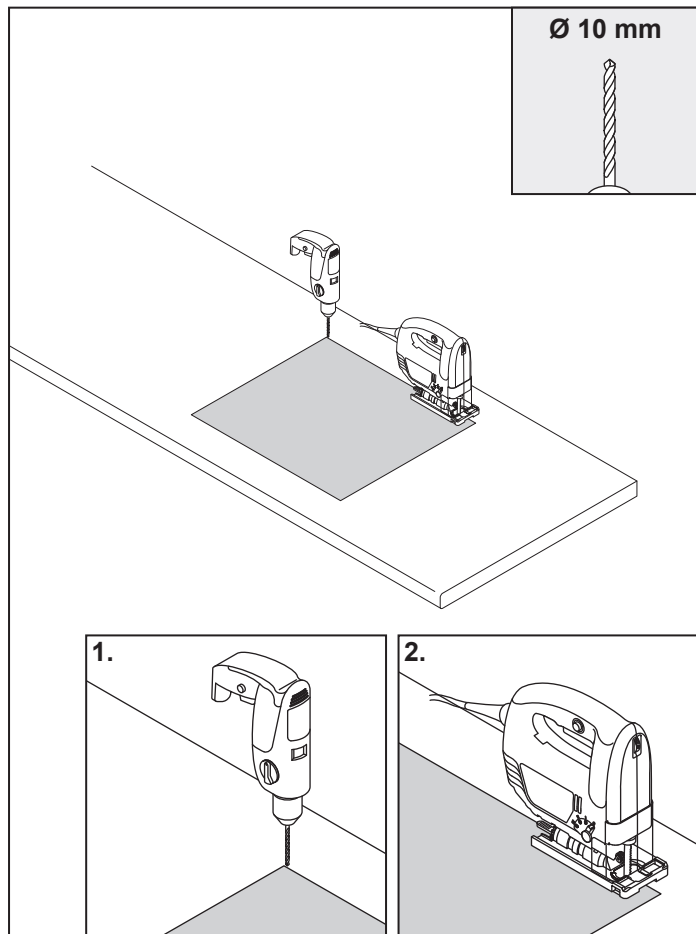

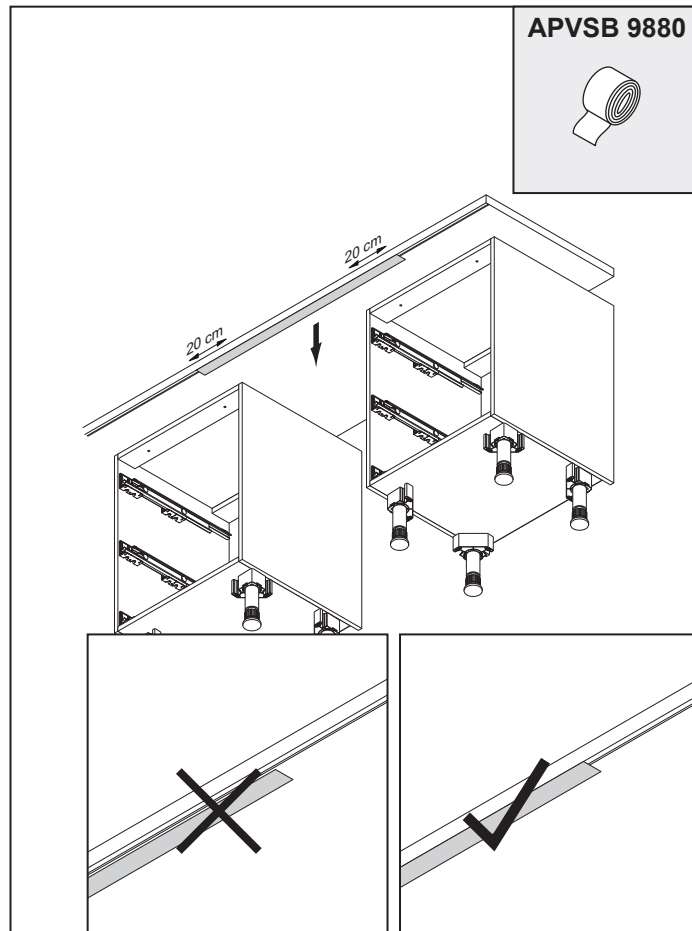
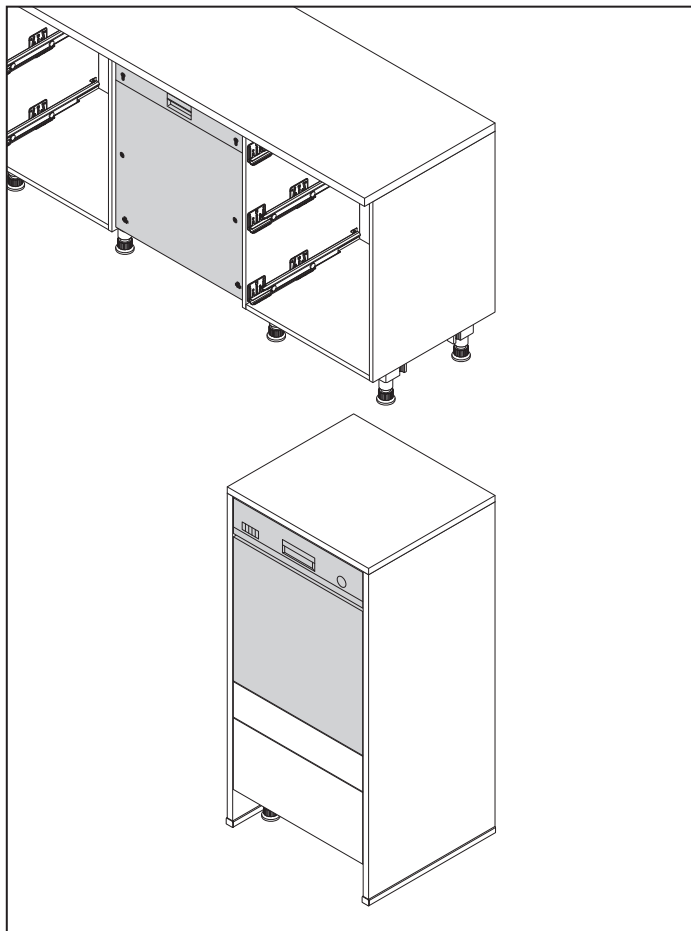

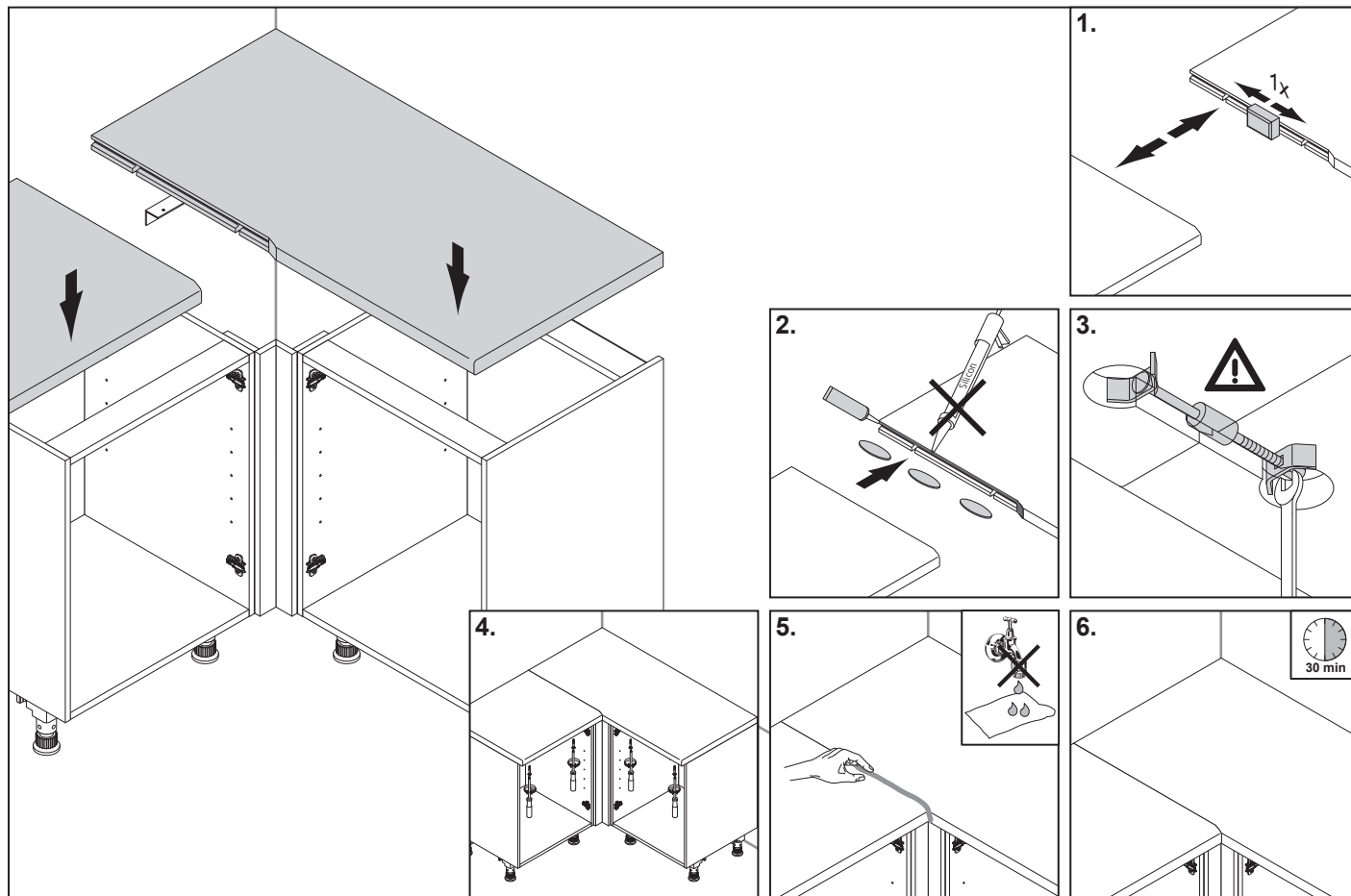

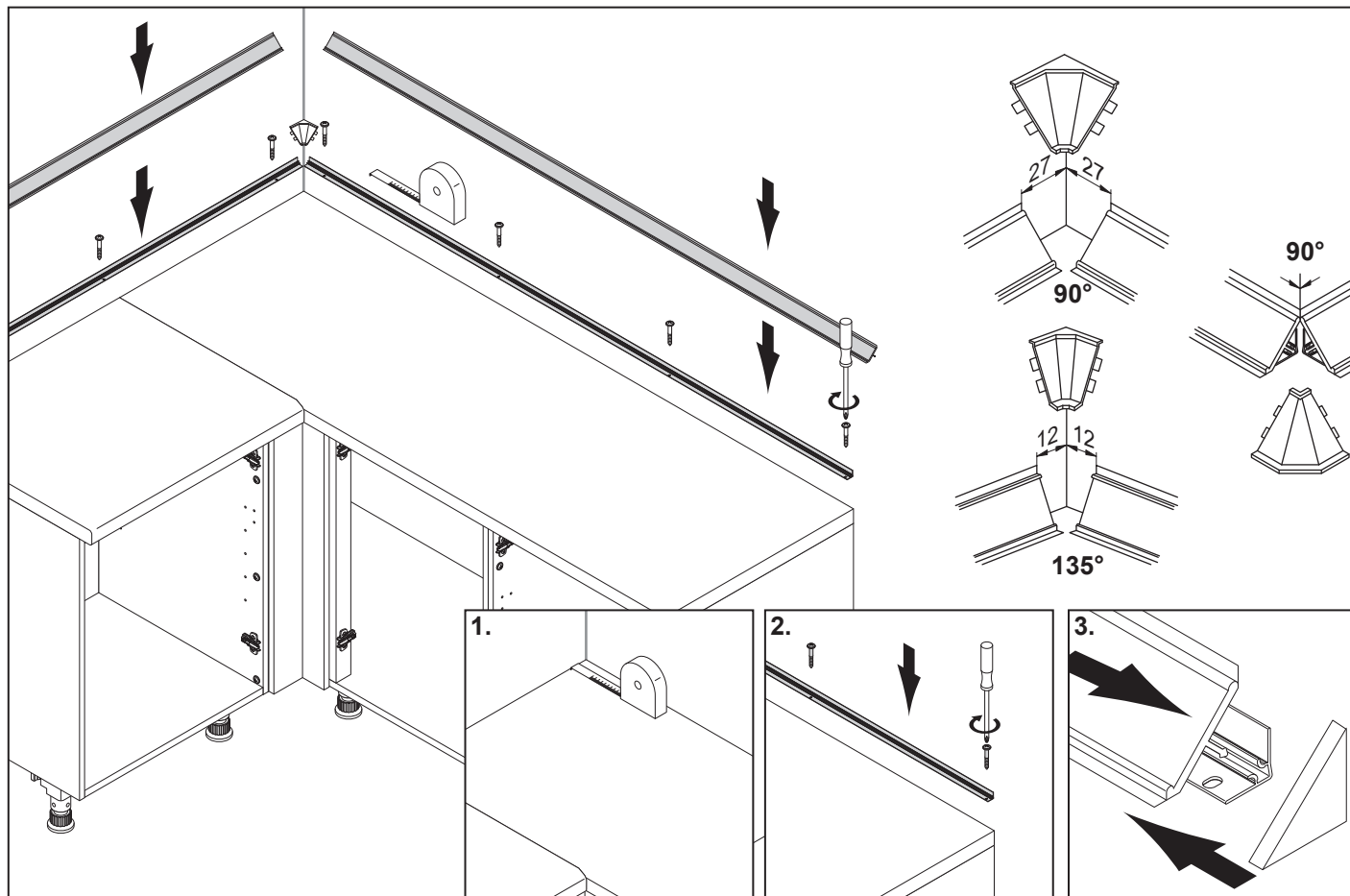

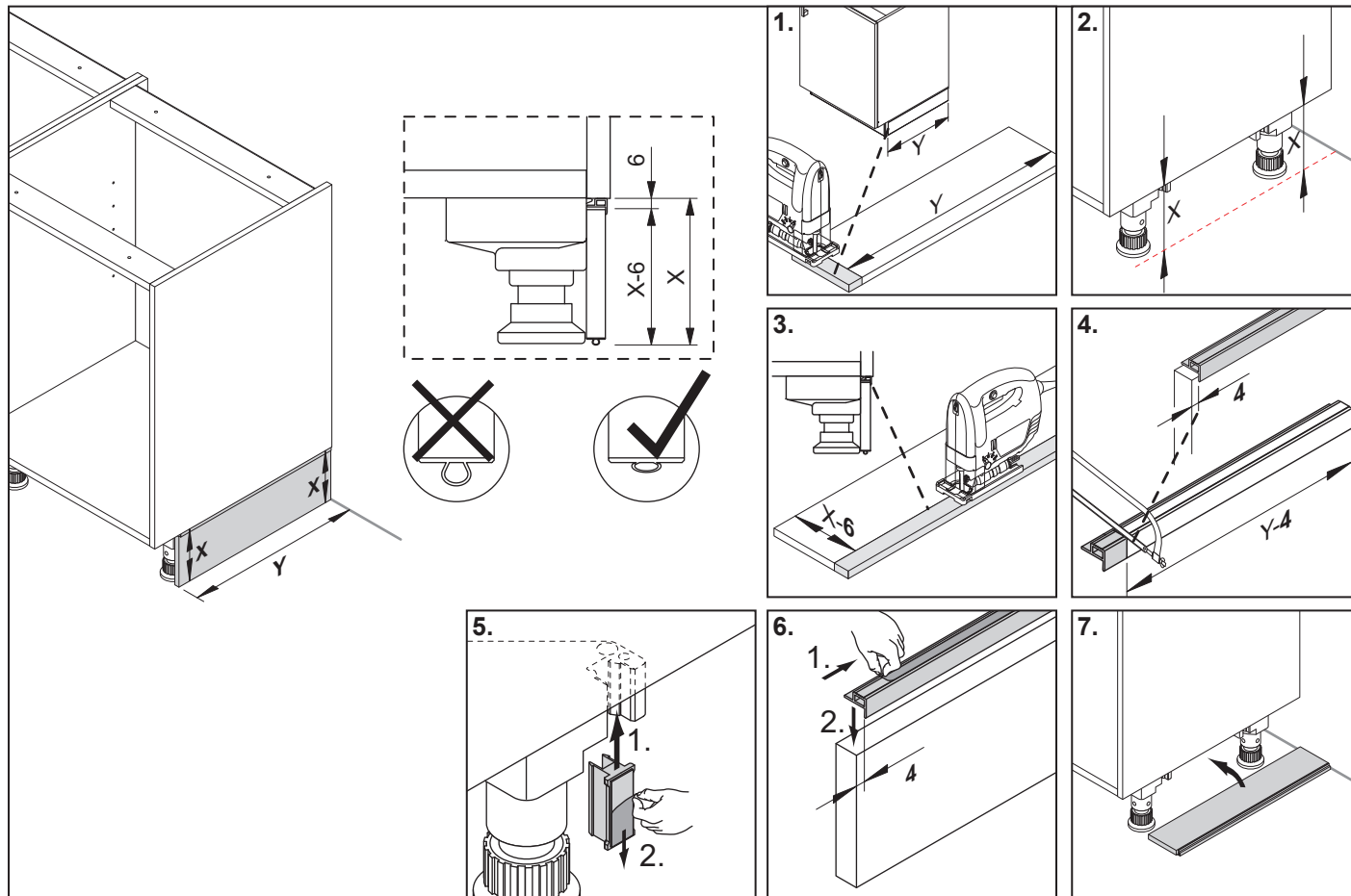

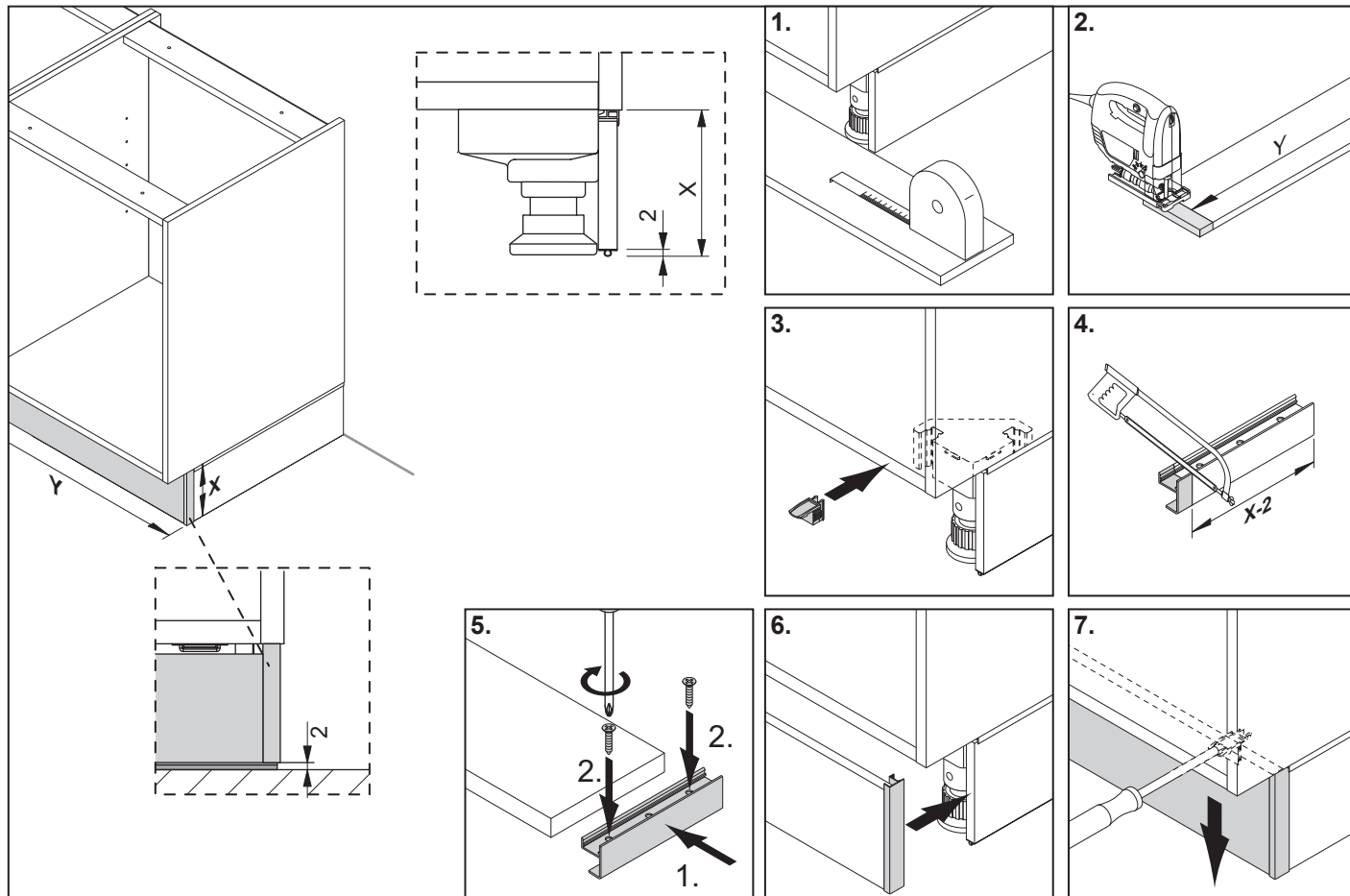

DE - Sockel / FR - Socle / NL - Plinten / EN - Plinths / ES - Zócalo /
SE - Socklar / IT - Zoccolo / HR - Stalka / SI - Podstavka / FI - Sokkelit

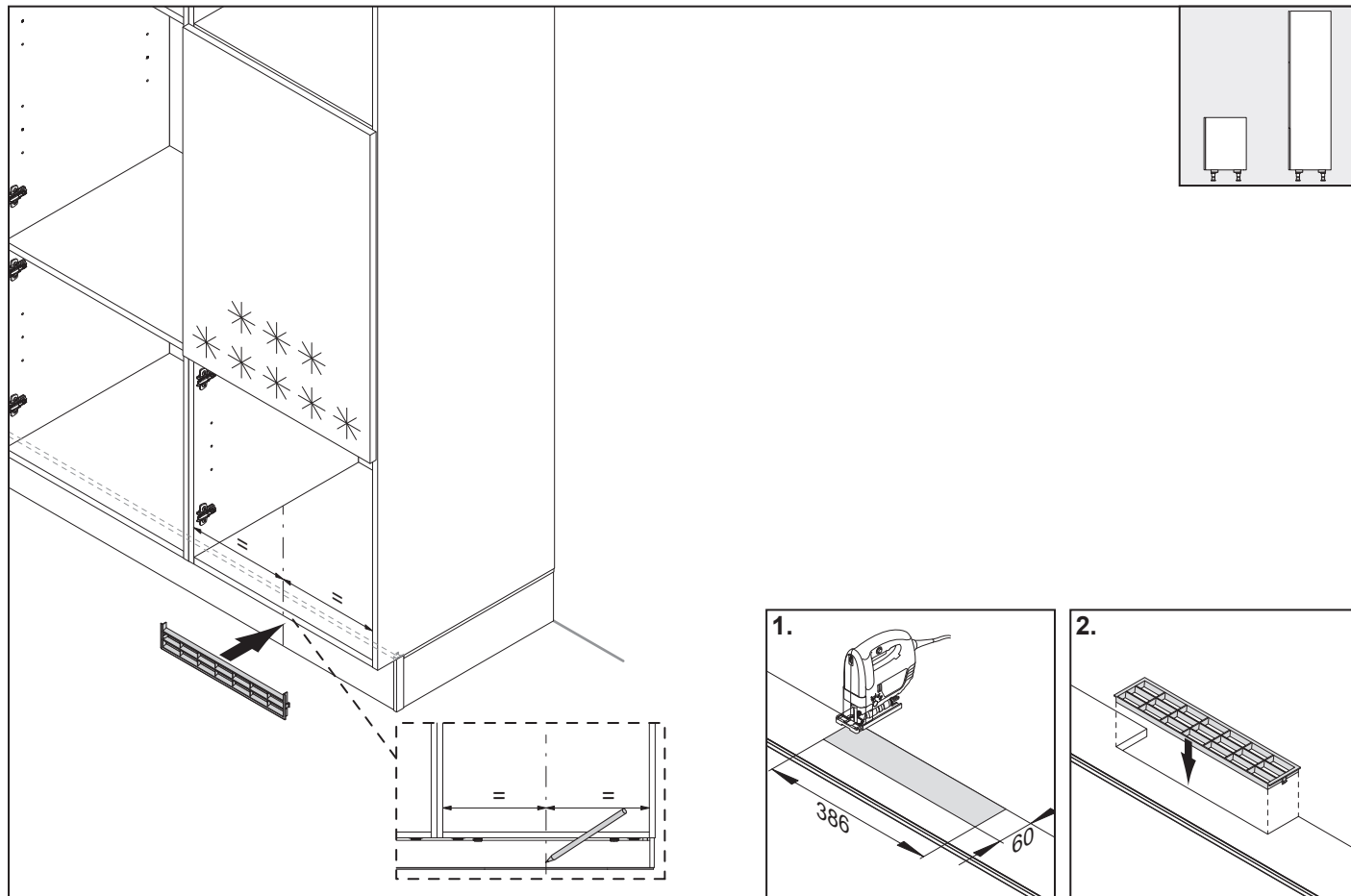

DE - Sockel / FR - Socle / NL - Plinten / EN - Plinths / ES - Zócalo /
SE - Socklar / IT - Zoccolo / HR - Stalka / SI - Podstavka / FI - Sokkelit

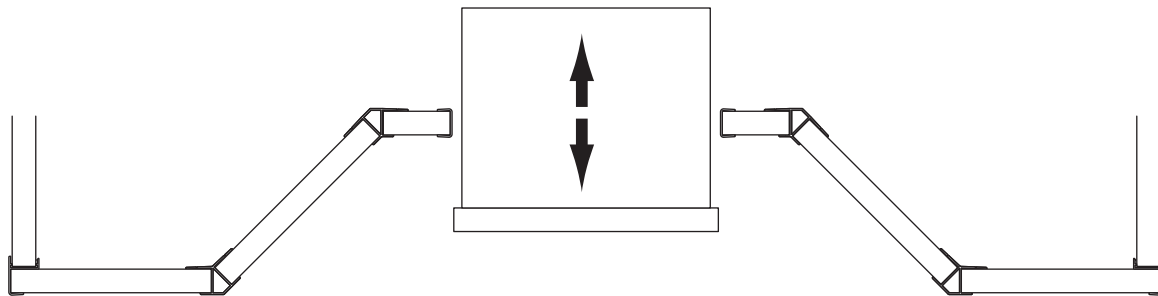
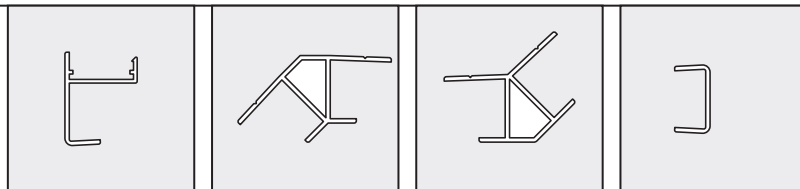

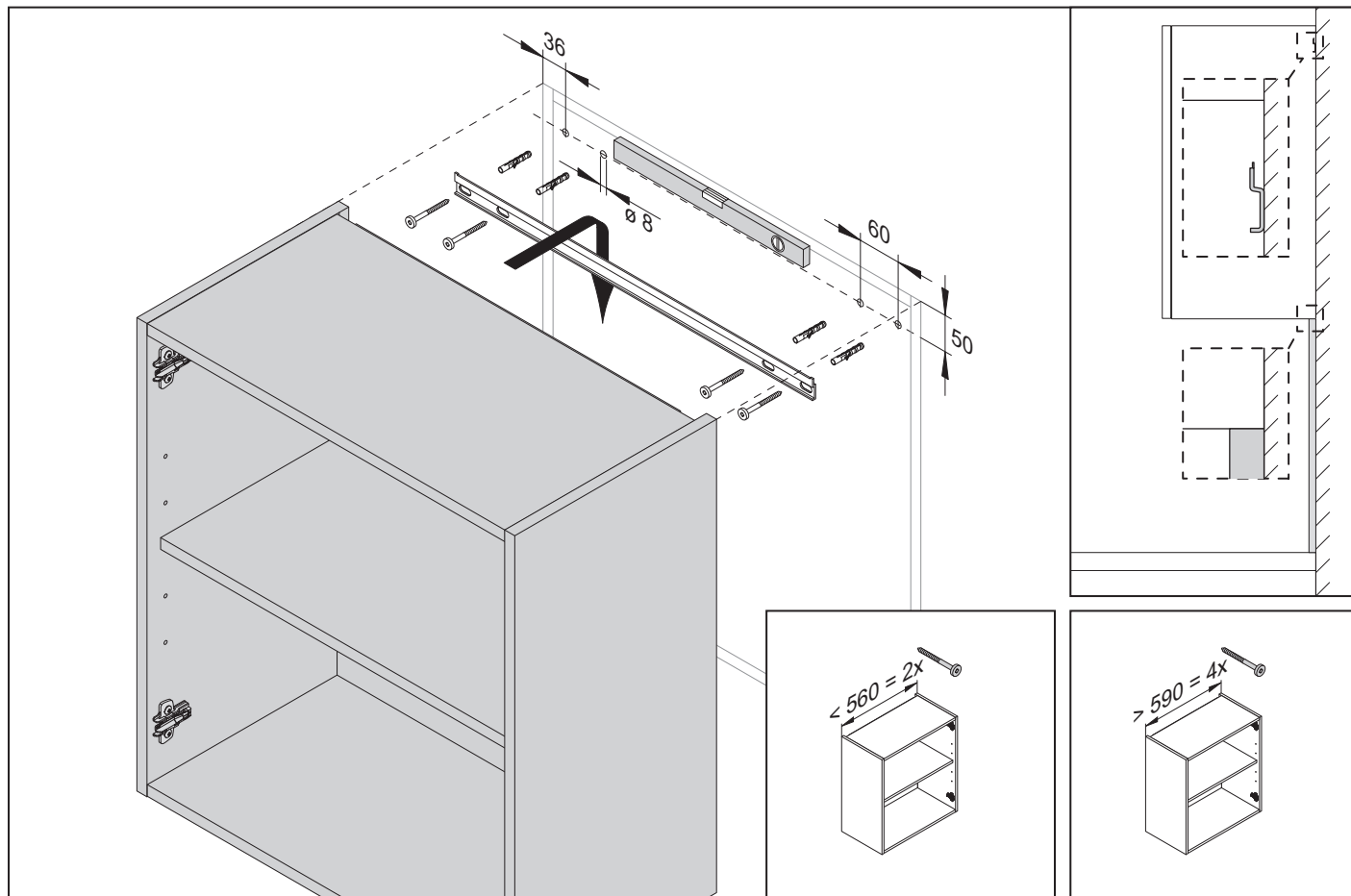

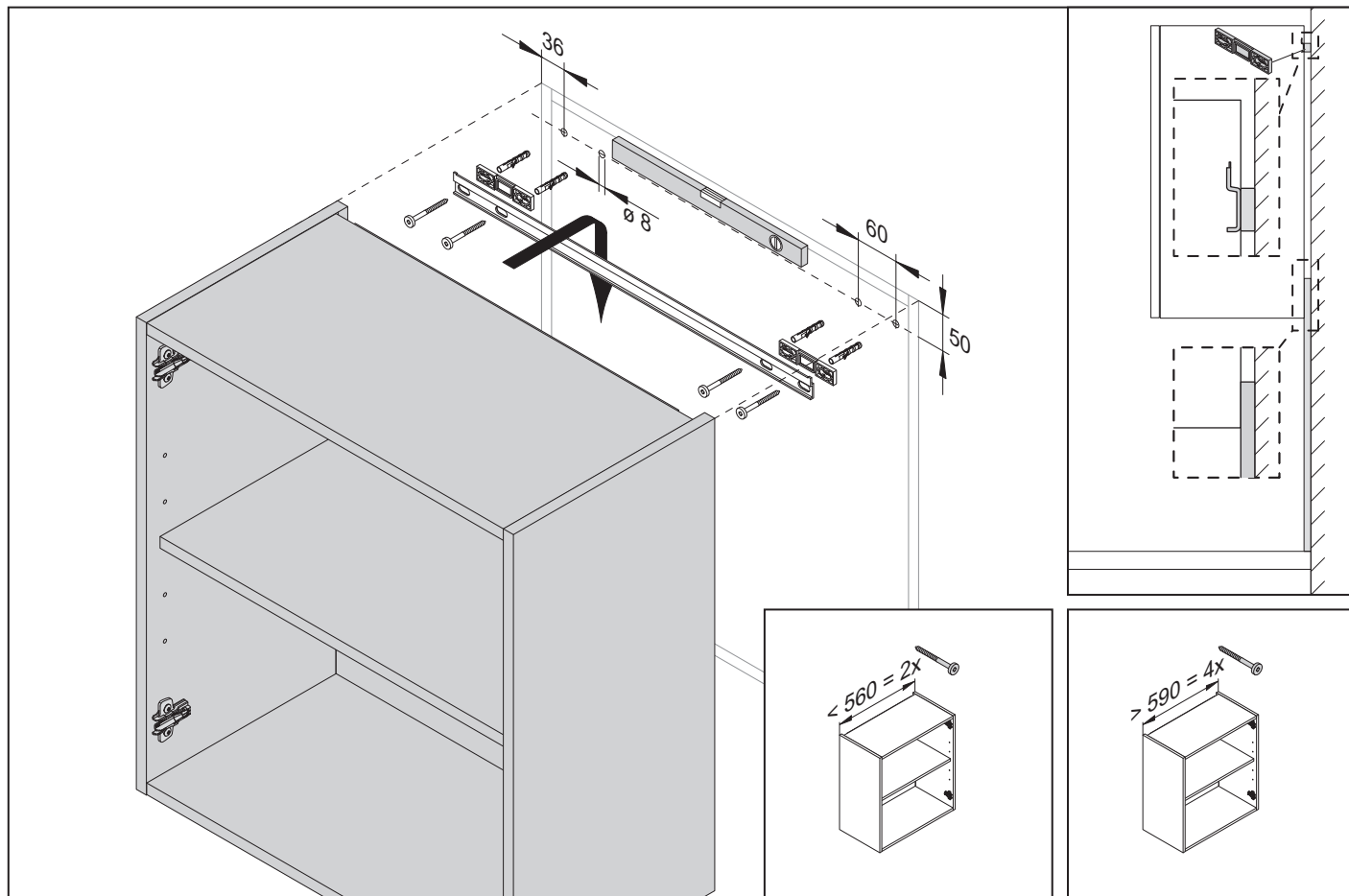

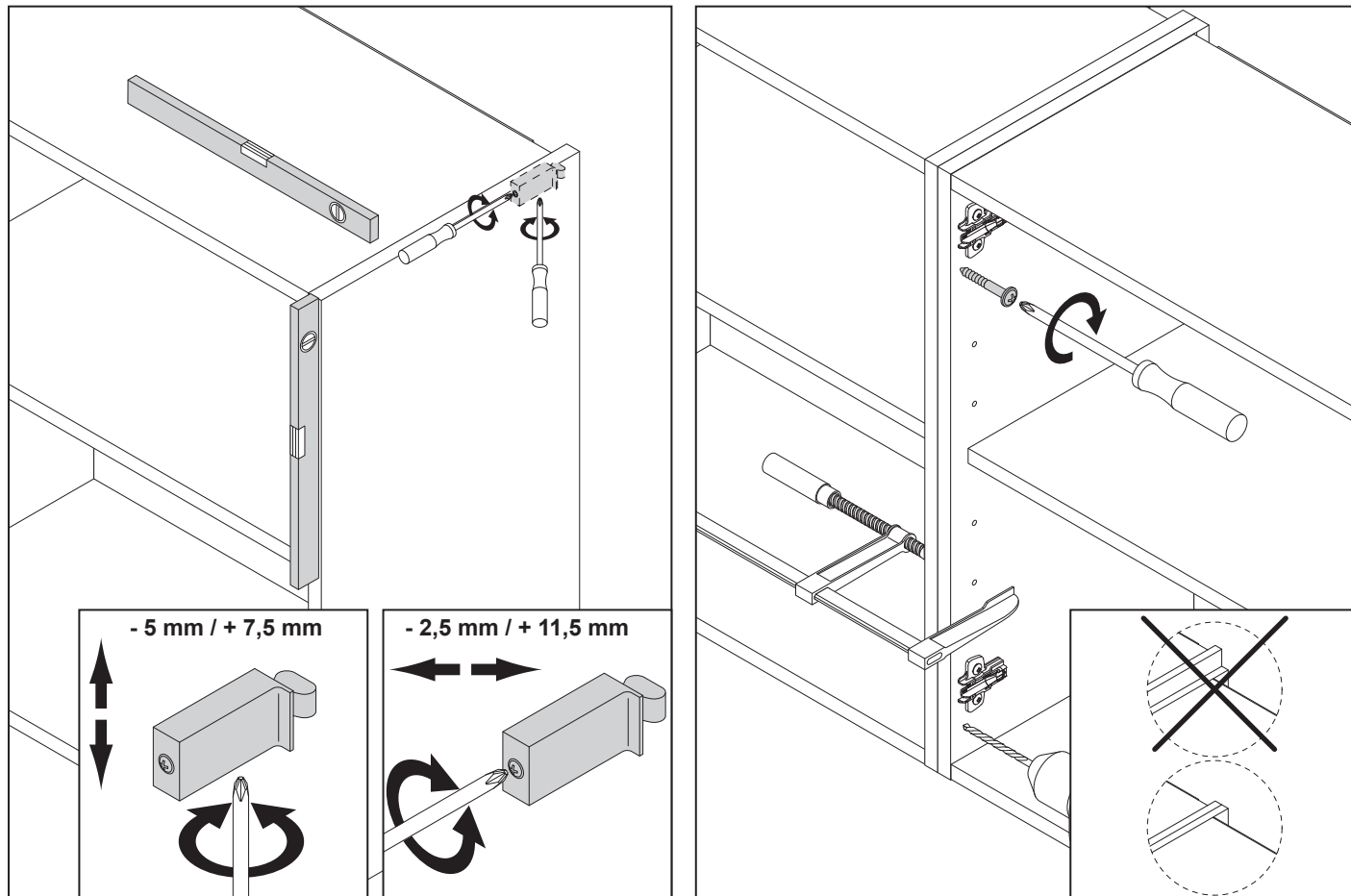

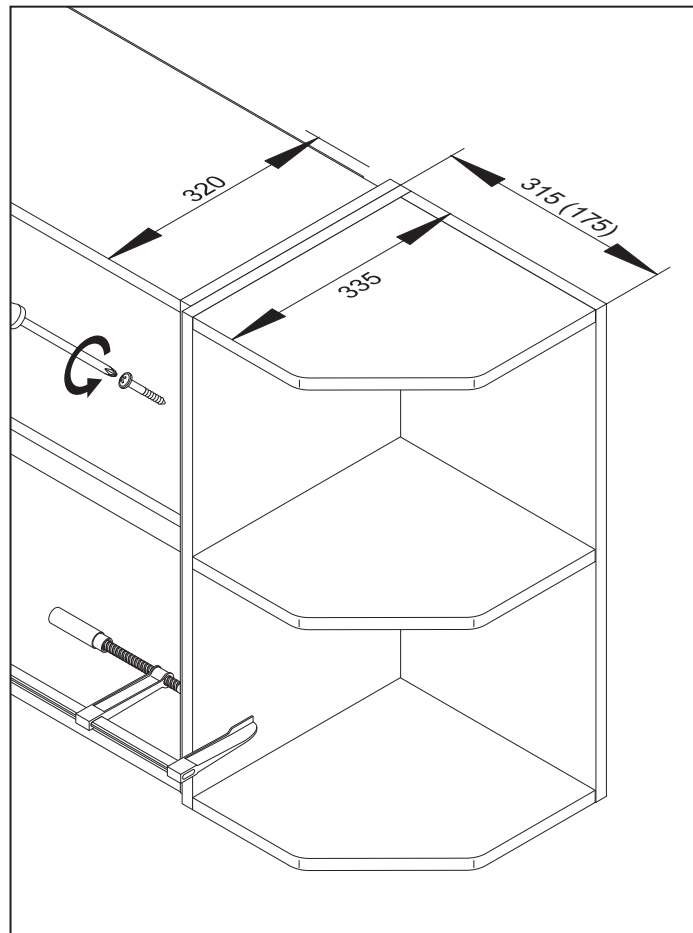
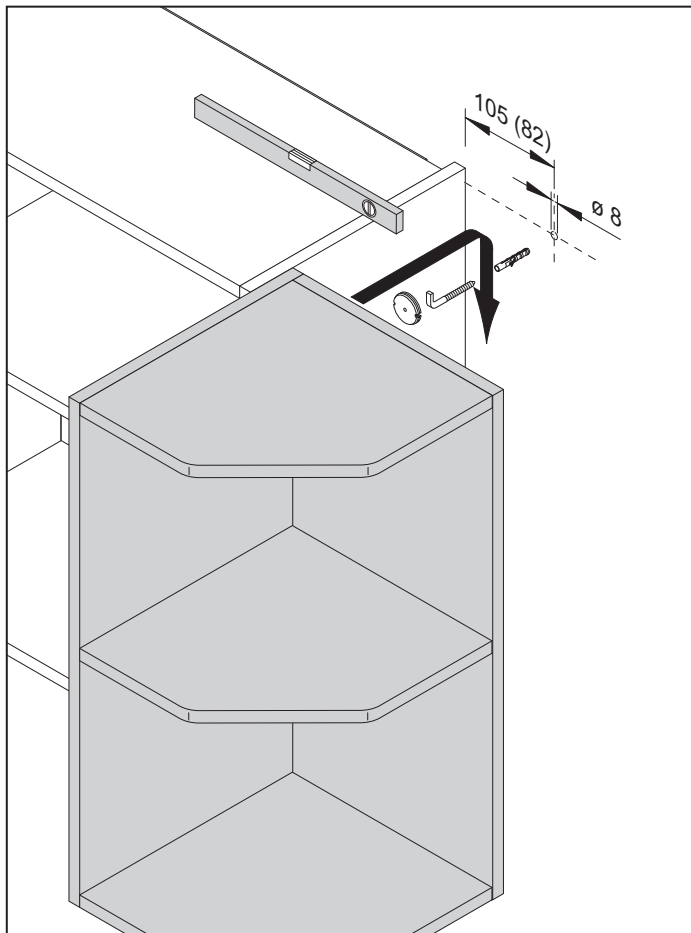

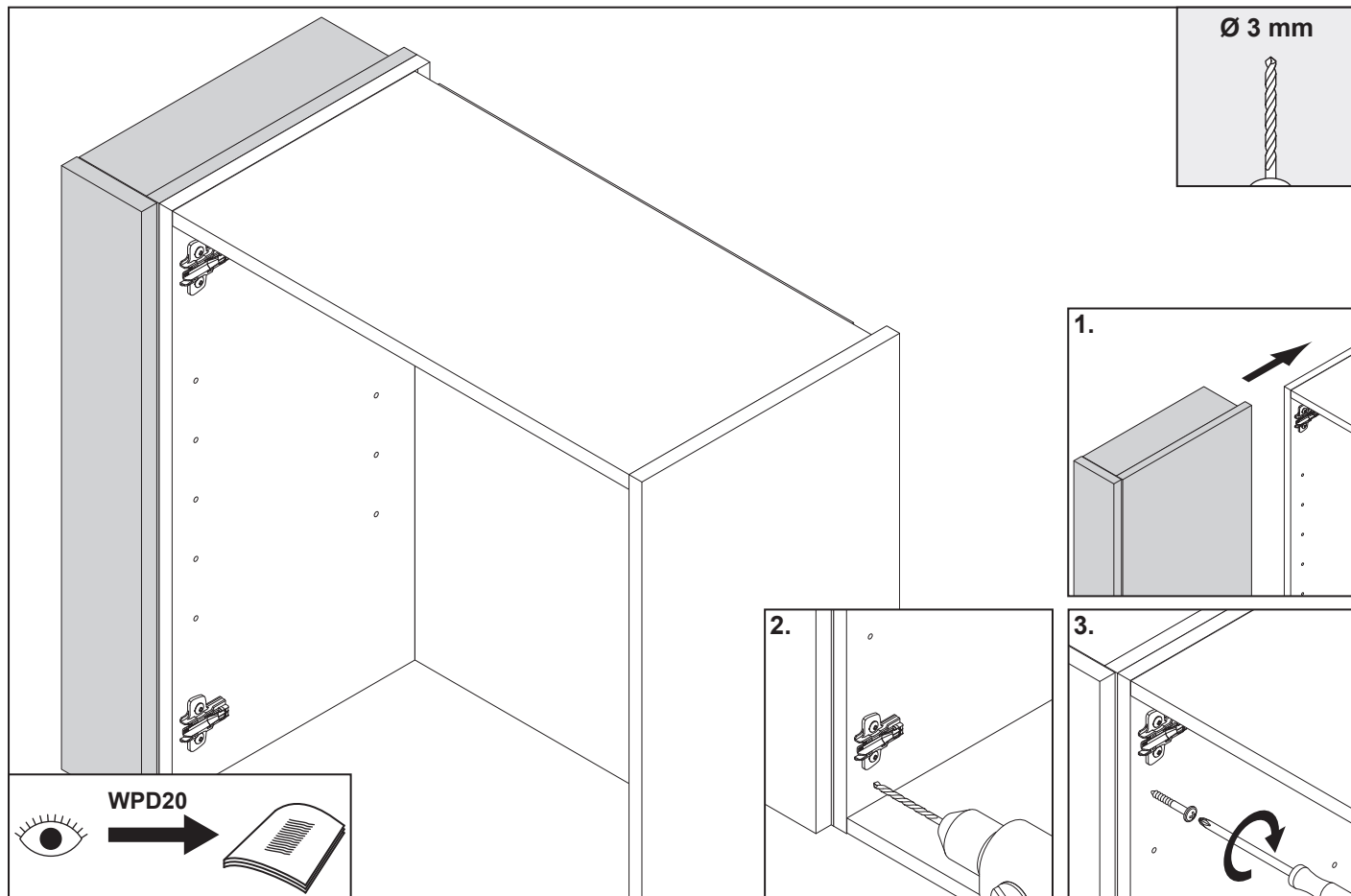

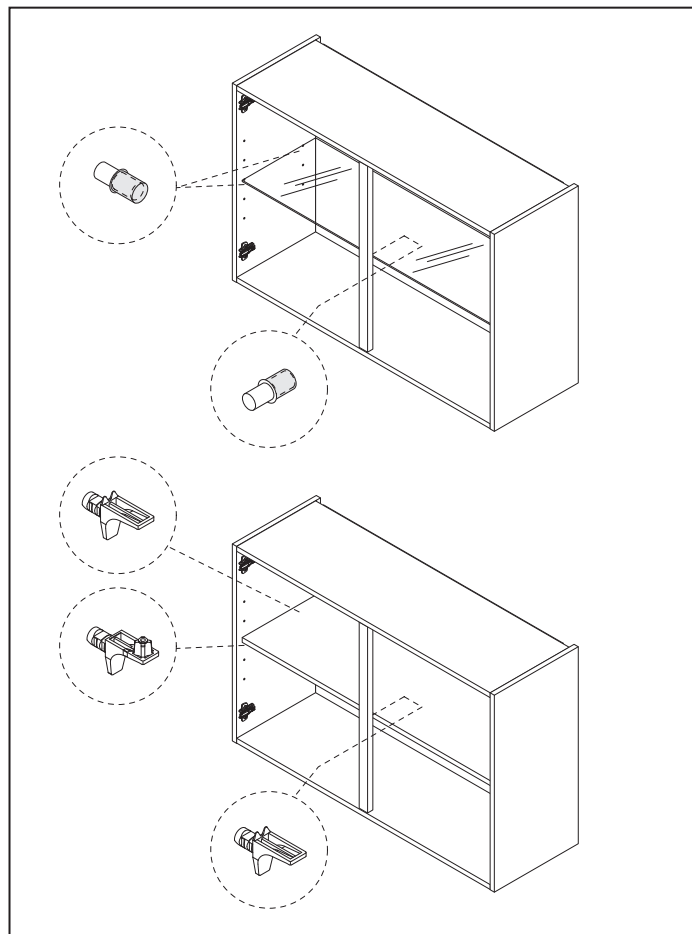
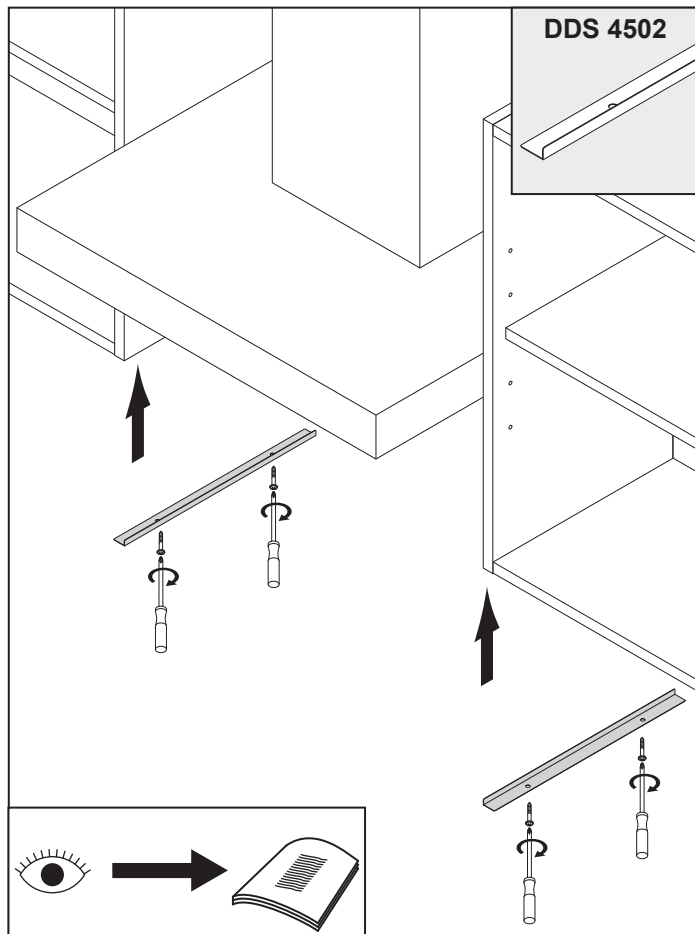

DE - Drehtüren / FR - Portes tournantes / NL - Draaideuren / EN - Hinged Doors / ES - Puertas giratorias / SE - Luckor / IT - Ante / HR - Okretnih vrata / SI - Vrtljivih vrat / FI - Kääntöovet

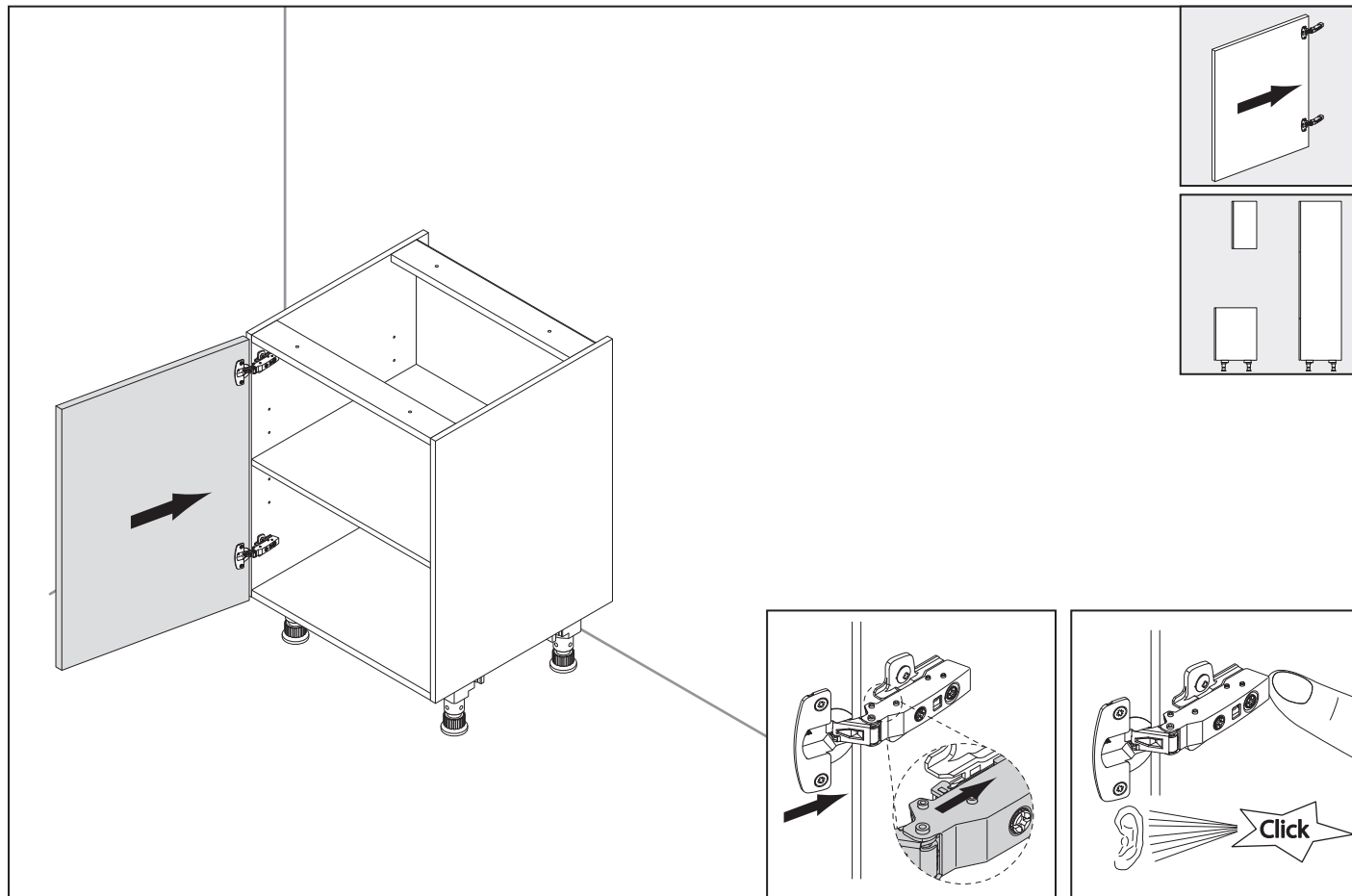

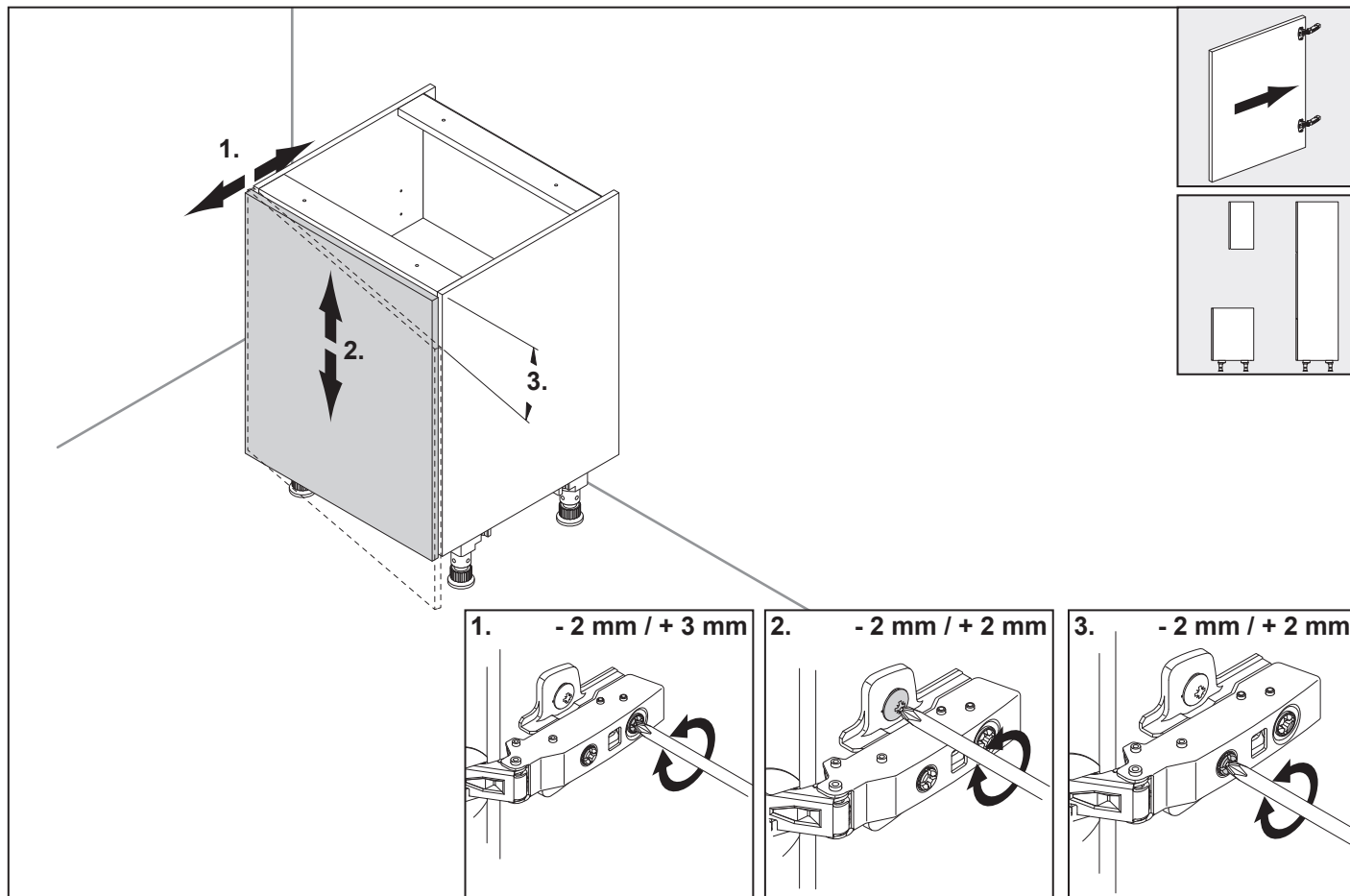

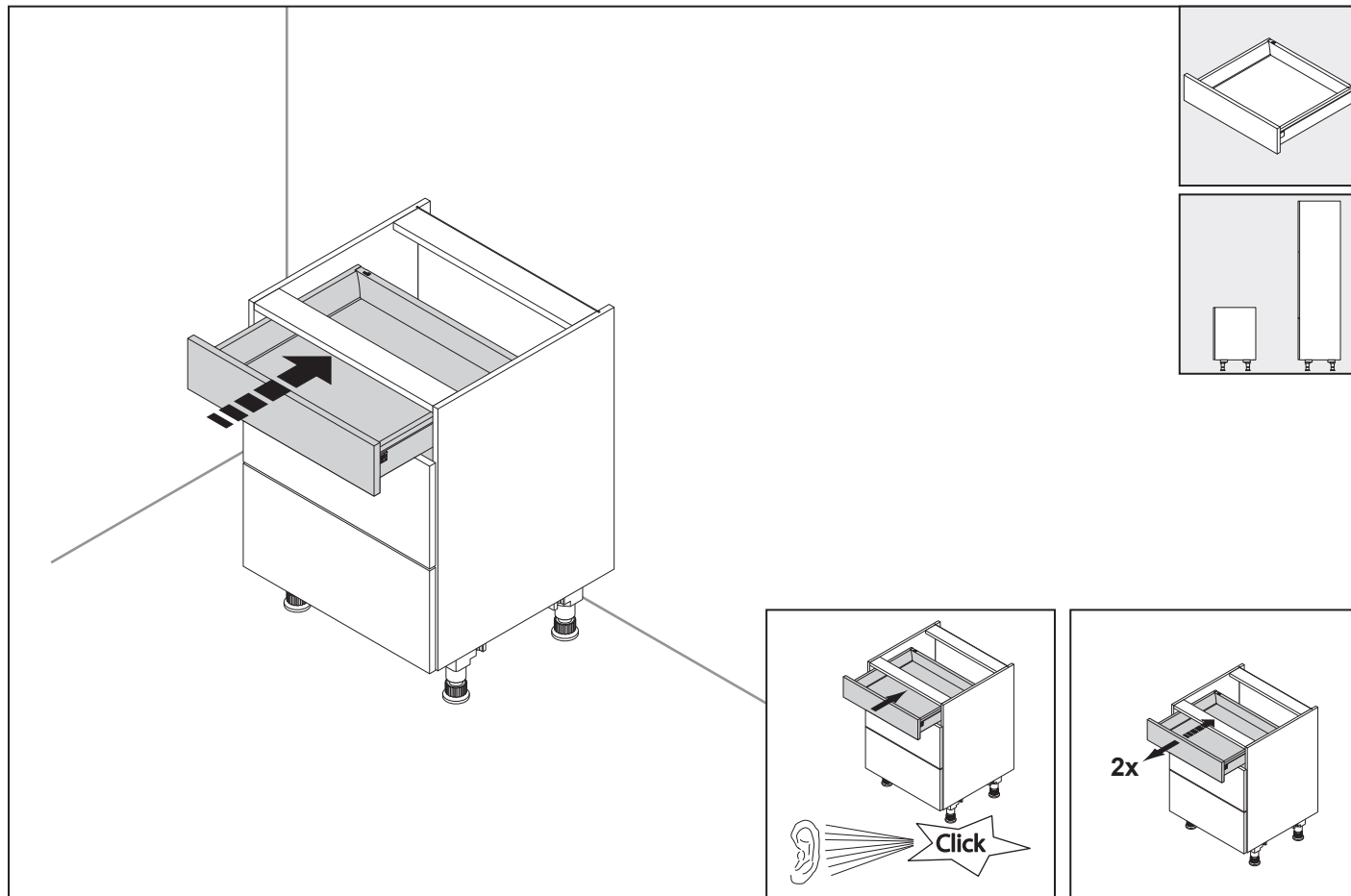

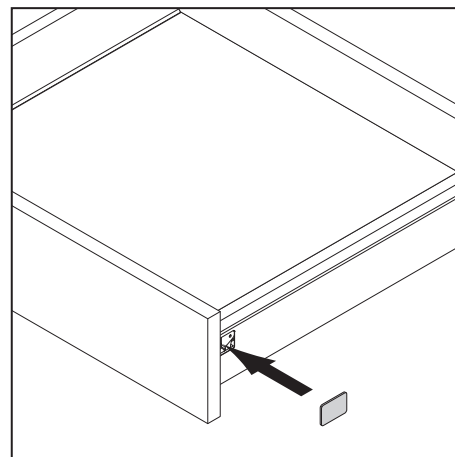
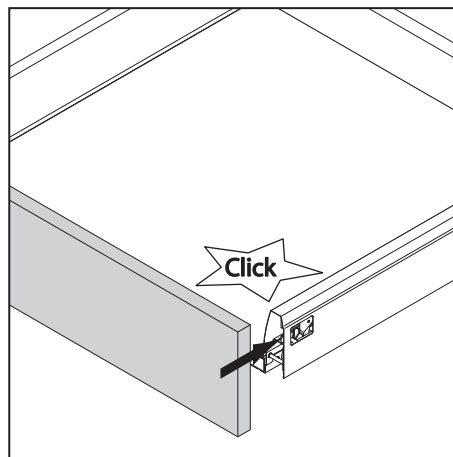
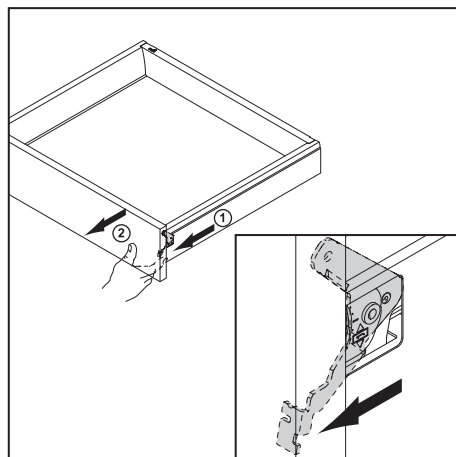
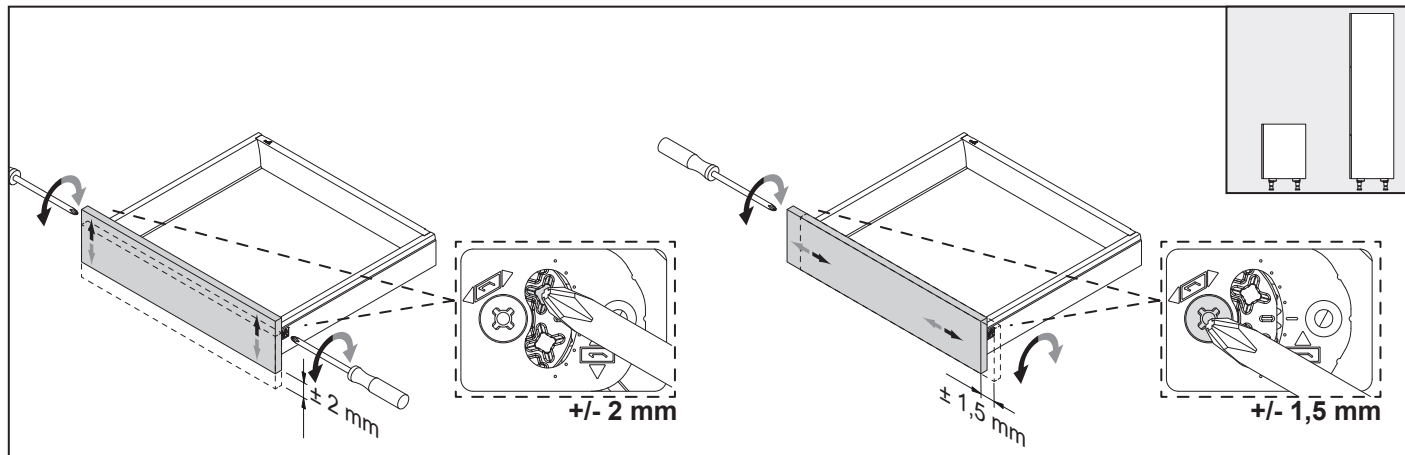

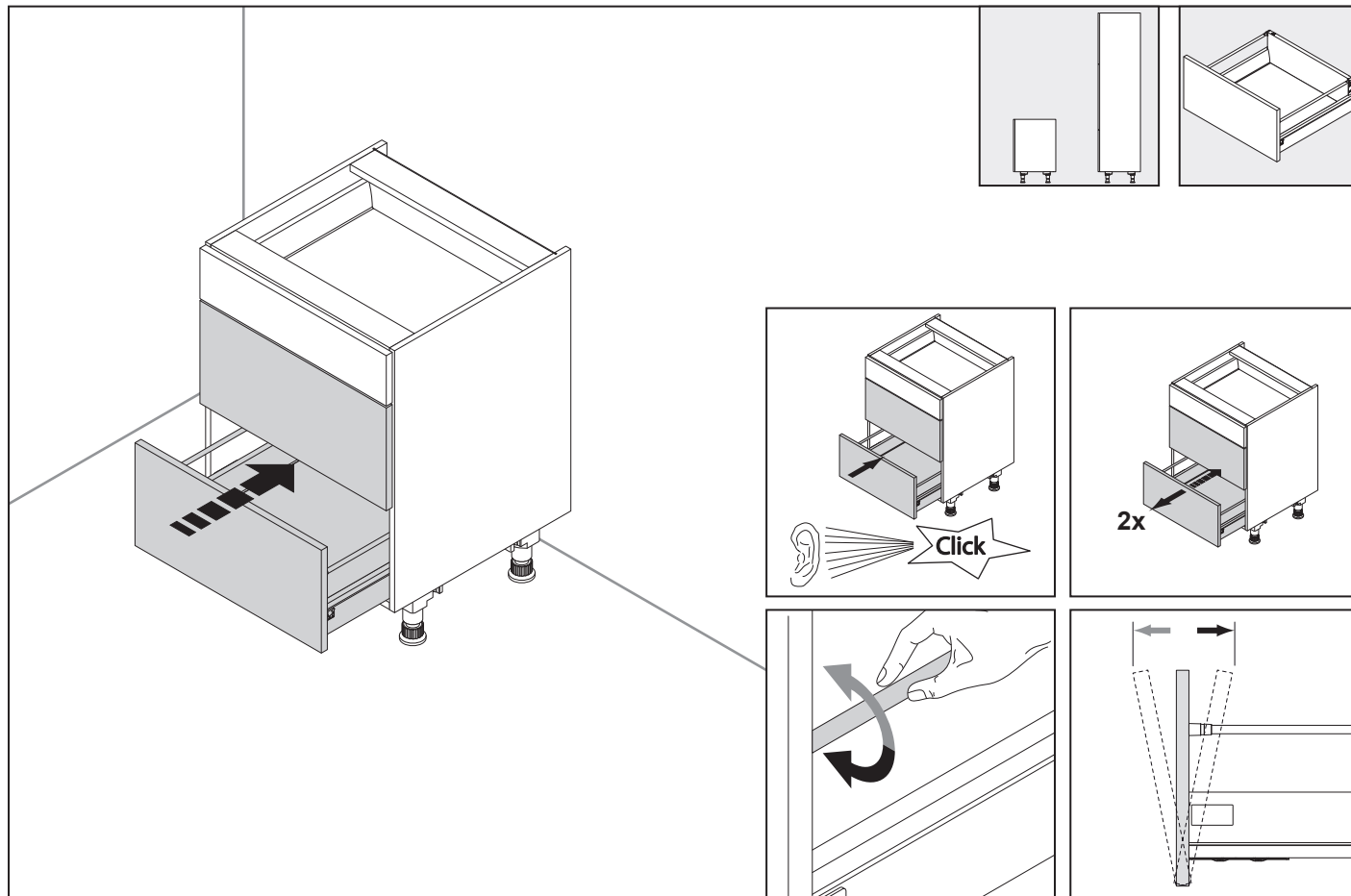

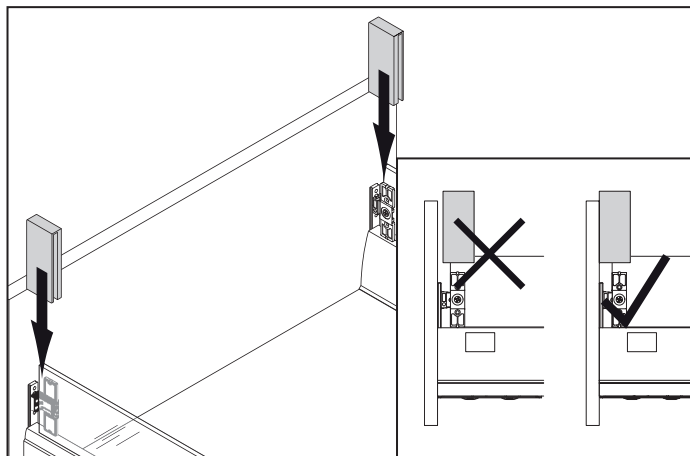
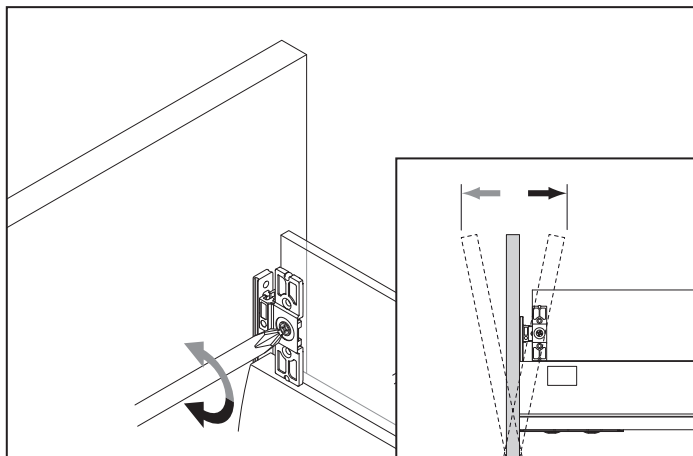
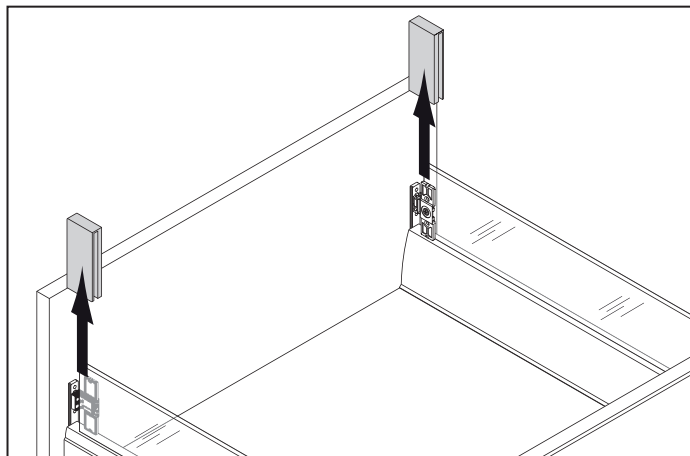
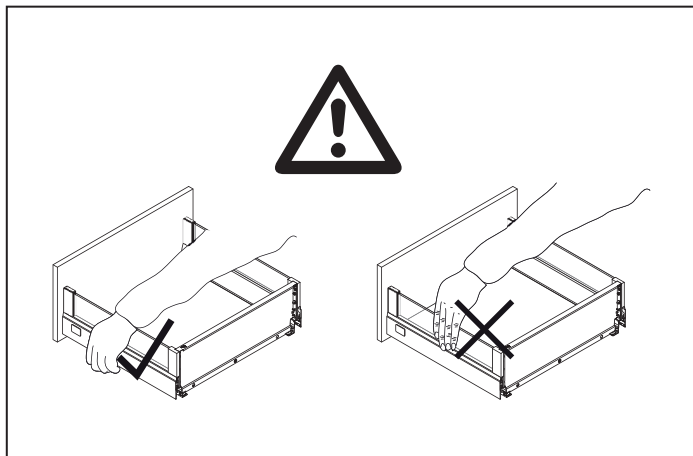

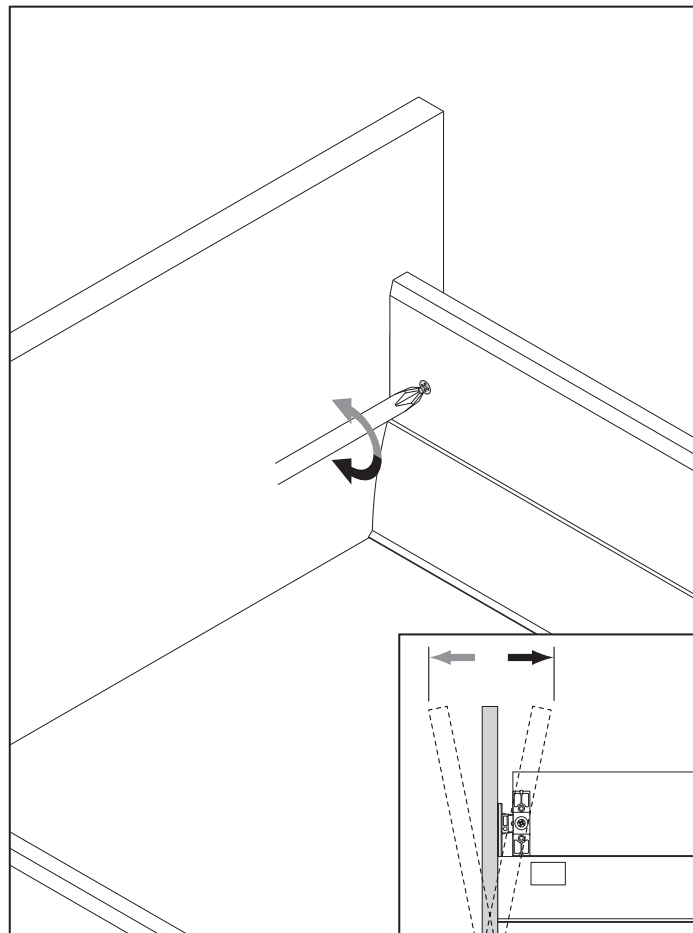
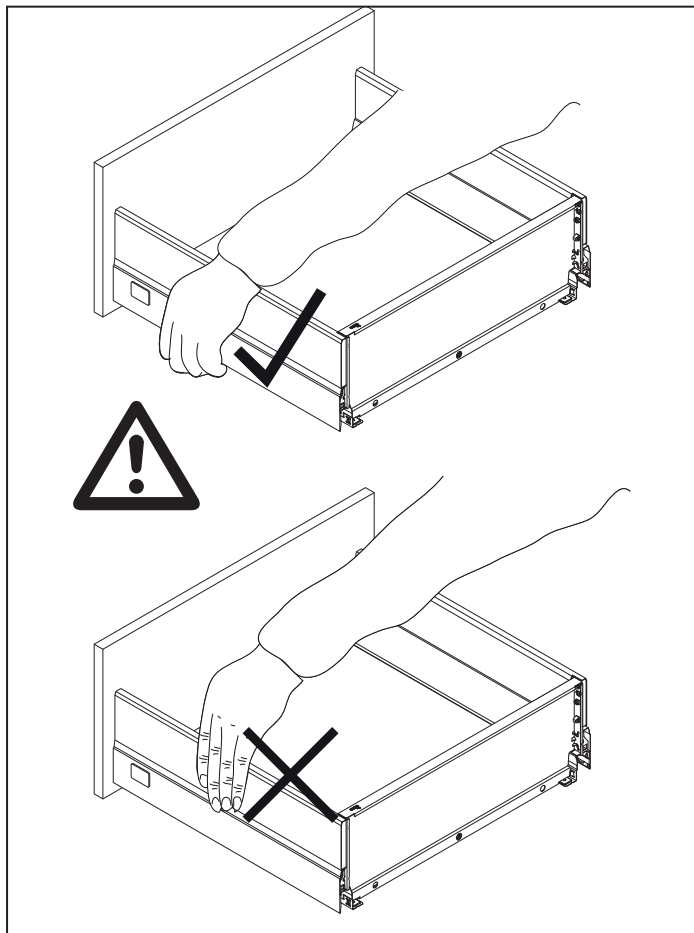

DE

Technische Änderungen,
Druckfehler, Irrtümer
vorbehalten.

FR

Sous réserve de modi-
fications techniques, de
fautes d'impressions et
d'erreurs.

NL

Technische wijzigingen,
druk- en andere fouten
voorbehouden.

EN

All rights for technical
modifications, misprints,
and errors withheld.

ES

Salvo modificaciones téc-
nicas, errores de imprenta
y erratas.

SE

Med reservation för
tekniska ändringar, tryck-
fel och felaktiga uppgifter.

IT

Con riserva di modifiche
tecniche, errori di stampa
ed errori.

HR

Zadržavamo pravo na
tehničke izmjene, tiskars-
ke pogreške i netočnosti.

SI

Pridržujemo si pravico
do tehničnih sprememb,
tiskarskih napak in pomot.

FI

Pidätämme oikeuden
teknisiin muutoksiin
emmekä vastaa paino- tai
sisältövirheistä.